



CATÁLOGO
2020-2021

 **MONOGRAM™**

THE PROFESSIONAL
SIDE OF LUXURY



THE PROFESSIONAL
SIDE OF LUXURY

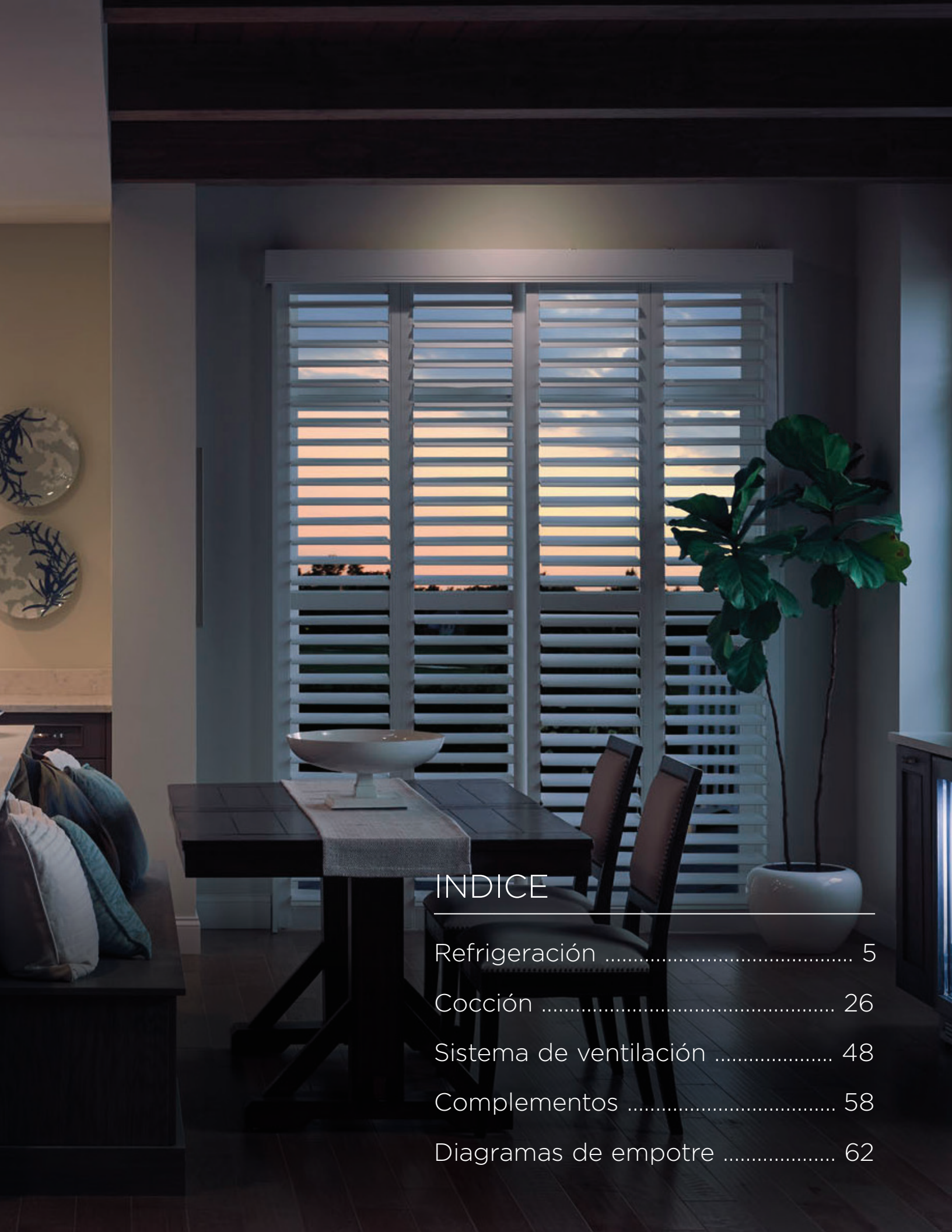

INDICE

Refrigeración	5
Cocción	26
Sistema de ventilación	48
Complementos	58
Diagramas de empotre	62

THE PROFESSIONAL
SIDE OF LUXURY

“LA ÚNICA
MANERA DE LLEGAR
AL CORAZÓN
DE UN COMENSAL
ES DESDE LA CONFIANZA
Y CON TU PROPIO CORAZÓN.”

- Chef, PABLO SAN ROMÁN



Cada producto es creado por profesionales, siguiendo un exigente y meticuloso proceso de elaboración, en el cual cada detalle debe alcanzar siempre la perfección.

Sólo así podemos asegurarnos que la tecnología y el diseño se transformen en lujo.



M MONOGRAM™

THE PROFESSIONAL
SIDE OF LUXURY

REFRIGERACIÓN

EL LUJO CONSERVADO
EN PERFECTAS
CONDICIONES.





MONOGRAM





Anaqueles y parrillas estratégicamente colocados para un mejor espacio y acomodo de tus alimentos.



Los controles se iluminan al acercarse y se apagan automáticamente.

REFRIGERADORES EMPOTRABLES

Colección Profesional

ZISP420DKSS
Refrigerador de 723 L
acero inoxidable con
despachador



ZISP480DKSS
Refrigerador de 852 L
acero inoxidable con
despachador



Colección Diseño

ZISS420DKSS
Refrigerador 723 L
acero inoxidable
con despachador



ZISS480DKSS
Refrigerador de 852 L
acero inoxidable
con despachador



Panelable

ZISB420DK
Refrigerador con 723 L
con despachador



ZISB480DK
Refrigerador de 852 L
con despachador



Características y especificaciones completas en páginas 64 y 65.



Fábrica de hielos.
Cajón congelador que
contiene una fábrica de
hielos desactivable.



Cajón Convertible. Con
controles de temperatura
independientes, para
almacenar alimentos frescos,
congelados, vino o bebidas.

REFRIGERADORES INTEGRABLES

Colección Diseño

ZIC30GNHII
Refrigerador Bottom
Freezer de 399 L
**Kit para convertir a
diseño: ZKGSN809NLH /
ZKSSN804NRH*



Con sus controles Glass Touch se puede desde cambiar la temperatura, hasta activar el seguro para niños en un mismo display.

Cuenta con un compartimiento superior con dos zonas que permite una temperatura controlada a la medida para el almacenaje de vinos. Tiene la capacidad de almacenar hasta 106 botellas de vino al combinarlo con el espacio del cajón refrigerador inferior convertible.

Colección Panelable

ZIC30GNHII
Refrigerador Bottom
Freezer de 399 L

Los paneles de madera y manijas se deberán ordenar a su fabricante de cocinas.



Sistema de refrigeración dual. Provee un ambiente preciso y personalizable con tres zonas independientes de manejo de temperatura.

Características y especificaciones completas en la página 67.



Cajón electrónico de temperatura controlada con luces LED

3 configuraciones precisas ofrecen la temperatura óptima para sus comidas favoritas.



Los climas separados en las secciones de alimentos frescos y congeladores ayudan a mantener los alimentos frescos.

REFRIGERADORES BOTTOM FREEZER FREE STANDING

Colección Profesional

ZWE23PSHSS
Refrigerador de 654.1 L
Bottom Freezer
French Door



Bandeja desplegable.

Permite el almacenamiento adicional en la puerta cuando lo necesita y se guarda cuando no lo necesita.

Filtro de reemplazable RPWF.

Reduce trazas de productos farmacéuticos a partir del agua y el hielo*

*Elimina el 98% de ibuprofeno, atenolol, fluoxetina, progesterona y trimetoprima. (Estos productos farmacéuticos no están necesariamente en el agua de todos los usuarios)

Colección Diseño

ZWE23ESHSS
Refrigerador de 654.1 L
Bottom Freezer
French Door



Características y especificaciones completas en página. 67.



Cajón de hielo oculto
Proporciona acceso rápido y fácil al hielo filtrado.



Controles de humedad
Permite conservar tus alimentos frescos por más tiempo.

REFRIGERADORES BOTTOM FREEZER FREE STANDING

Colección Profesional

ZICP360NHLH
Refrigerador de 604 L
con bisagras a la
izquierda en la puerta



ZICP360NHRH
Refrigerador de 604 L
con bisagras a la
derecha en la puerta



Colección Diseño

ZICS360NHLH
Refrigerador de
604 L con bisagras a la
izquierda en la puerta**



ZICS360NHRH
Refrigerador de 604 L
con bisagras a la
derecha en la puerta**



Panelable

ZIC360NHLH
Refrigerador de 604 L
con bisagras a la
izquierda en la puerta*



ZIC360NHRH
Refrigerador de 604 L
con bisagras a la
derecha en la puerta*



**ZUGSS2 (trim union look diseño)
*ZUG2 (trim union panelable)

Características y especificaciones completas en páginas 64 y 66.



Compartimentos con control de humedad y cajones sellados. Ayudan a preservar la frescura de los alimentos.

Sistema de gestión de temperatura mejorado.

Con controles electrónicos de temperatura precisos, mantiene las condiciones de almacenamiento ideales para alimentos frescos.

REFRIGERADORES Y CONGELADORES COMPLETOS EMPOTRABLES

Colección Profesional

ZIFP360NHLH**
Congelador completo de
620.7 L con bisagras a la
izquierda en puerta



ZIRP360NHRH*
Refrigerador completo
de 622.1 L con bisagras
a la derecha en puerta*

Colección Diseño

ZIRS360NHLH*
Refrigerador completo de
622.1 L con bisagras a la
izquierda en puerta*



ZIFS360NHRH**
Congelador completo de
620.7 L con bisagras a la
derecha en puerta**

ZIFS360NHLH**
Congelador completo de
620.7 L con bisagras a la
izquierda en puerta**

ZIRS360NHRH*
Refrigerador completo de
622.1 L con bisagras a la
derecha en puerta*

Panelable

ZIF360NHLH
Congelador completo
de 620 L con bisagras a
la izquierda en puerta



ZIR360NHRH
Refrigerador completo
de 622.1 L con bisagras
a la derecha en puerta

* ZUGSS2 Trim Union Look Diseño y Panelable.

** ZUG2 Trim Union look Diseño y Panelable.



Iluminación LED.
Permite visualizar
con facilidad el contenido
del compartimento.



Cajones deslizables de
extensión completa.
Cuenta con gran espacio de
almacenamiento.

CAJÓN REFRIGERANTE

Colección Diseño

ZIDS240HSS
Doble cajón refrigerante
de 142 L
acero inoxidable



Dan cabida a todo,
desde productos frescos
hasta ingredientes para
hornear.

Versatilidad de
almacenamiento, gracias
a sus separadores y
charolas.

Panelable

ZIDI240HII
Doble cajón refrigerante
de 142 L empotrable



Características y especificaciones completas en página 68.



Iluminación LED interior.
Acentúa el sofisticado interior
y permite una fácil visualización
de los contenidos.



La temperatura puede
variar de acuerdo a la
cantidad de alimentos,
la temperatura del lugar y
hasta la cantidad de tiempo
que está abierto y el ciclo de
descongelado.

REFRIGERADORES Y CONGELADORES INTEGRADOS EN COLUMNA PANELABLES

Colección Profesional

ZIF180NPKII
Congelador
integrado de 18"
acero inoxidable



Diseño de columna
totalmente integrado.
Con bisagra oculta
ofrece un aspecto de
perfección sin costuras
que se instala al ras
con los gabinetes
circundantes.

Colección Diseño

ZIR240NPKII
Refrigerador
integrado
de 24"
acero inoxidable



Características y especificaciones completas en página 74

KITS DE PUERTA Y JALADERA PARA CONGELADORES COMPLETOS EN COLUMNA

Capacidad de adaptación.

Le permite reemplazar un refrigerador integrado de 48" ó 42" Side by side con refrigeradores de dos columnas sin gabinete o modificaciones eléctricas.



Colección Profesional

ZKCSP184
Congelador integrado de 18" acero inoxidable.
Bisagras a la izquierda



Colección Diseño

ZKCSC184
Congelador integrado de 18" acero inoxidable.
Bisagras a la izquierda

Características y especificaciones completas en página 75.

KITS DE PUERTA Y JALADERA PARA REFRIGERADORES Y CONGELADORES COMPLETOS EN COLUMNA

Colección Profesional

ZKCSP249
Refrigerador o congelador
integrado de 24"
acero inoxidable.
Bisagras a la izquierda

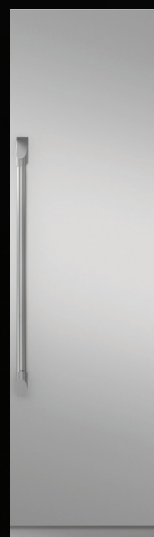

ZKCSP244
Refrigerador o congelador
integrado de 24"
acero inoxidable.
Bisagras a la derecha

Colección Diseño

ZKCSC249
Refrigerador o congelador
integrado de 24"
acero inoxidable.
Bisagras a la izquierda

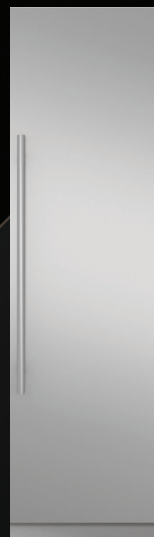

ZKCSC244
Refrigerador o congelador
integrado de 24"
acero inoxidable.
Bisagras a la derecha

THE PROFESSIONAL
SIDE OF LUXURY

“UN BUEN VINO
NECESITA
SUS ALIADOS,
CAVAS MONOGRAM.”

- Enólogo, HUGO D'ACOSTA



Cada producto es creado por profesionales, siguiendo un exigente y meticuloso proceso de elaboración, en el cual cada detalle debe alcanzar siempre la perfección.

Sólo así podemos asegurarnos que la tecnología y el diseño se transformen en lujo.



 **MONOGRAM™**

THE PROFESSIONAL
SIDE OF LUXURY



La cava de
vinos, mantiene
la temperatura ideal
para añejar o servir
cualquier vino.



Parrillas de vidrio
desmontables a prueba
de derrames.
Ayuda a contener derrames
para facilitar la limpieza.

CAVA DE VINOS Y CENTRO DE BEBIDAS

CAVA DE VINOS

Colección diseño

ZDWR240HBS

Cava de vinos de 156 L
con controles digitales.
Piso/Empotrable



Controles táctiles digitales.

Permite seleccionar
los ajustes precisos de
temperatura esenciales
para el adecuado
almacenaje de vinos.

CENTRO DE BEBIDAS

Colección diseño

ZDBR240HBS

Centro de bebidas
de 156 L con
controles digitales
Piso/Empotrable



Racks para vino.

Dos rejillas de extensión
completa, ideal para vinos
blancos o tintos.

Mantiene las bebidas
a temperatura ideal
dentro de un rango
de temperatura
de 4°C a 12°C.

Características y especificaciones completas en página 68.



Iluminación LED
Permite visualizar
con facilidad el contenido
del compartimento.



Acabado de acero inoxidable,
máximo pulido y sofisticación.

CENTRO DE BEBIDAS

Colección Profesional

ZDOD240HSS
de 153 L con controles
digitales. Piso/Empotrable.



Colección Diseño

ZIBS240HSS
de 120.3 L con controles
digitales. Para interiores y
exteriores. Bisagras a la
derecha. Piso/Empotrable.



Panelable

ZIBI240HII
de 120.3 L con controles
digitales. Piso/Empotrable.



Características y especificaciones completas en página 68.

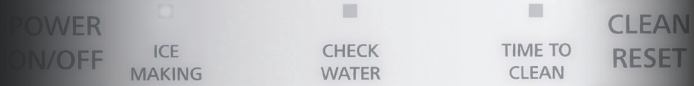

POWER ON/OFF ICE MAKING CHECK WATER TIME TO CLEAN CLEAN RESET

Luz indicadora
Notifica el proceso de
producción de hielos y alerta
cuando es el momento de
limpiar el contenedor.



Gran capacidad
Puede contener hasta
26 libras de hielo gourmet
y se apaga automáticamente
cuando está lleno.

FÁBRICA DE HIELOS PANELABLE



UCC15NJII
Fábrica de hielos
Gourmet de 15"



ZIP80SS
Kit de puerta y jaladera
*Diseñado para su uso con
UCC15NJII*



UPK3
Kit bomba de desagüe
compuesto por la bomba,
arnés con cables y una
tubería asociada.

Kit y bomba de drenado se vende por separado

Características y especificaciones completas en página 75.





THE PROFESSIONAL
SIDE OF LUXURY

“LA TECNOLOGÍA
ENALTECE
EL PRODUCTO,
POR ESO ELIJO
EL MEJOR EQUIPO
DE COCINA.”

- Chef, MIKEL ALONSO



Cada producto es creado por profesionales, siguiendo un exigente y meticuloso proceso de elaboración, en el cual cada detalle debe alcanzar siempre la perfección.

Sólo así podemos asegurarnos que la tecnología y el diseño se transformen en lujo.



 **MONOGRAM™**

THE PROFESSIONAL
SIDE OF LUXURY

COCCIÓN

PLATILLOS PERFECTOS
COMO TODO UN
PROFESIONAL.







Reignición automática
Asegura una llama continua,
volviendo a encender
automáticamente.

Grill de cerámica infrarrojo,
perfecto para preparaciones que
van desde asar un corte hasta
sellar verduras.



Las parrillas reversibles
del quemador son
planas de un lado y con
un contorno único del otro
para acomodar woks de varios
tamaños.

Parrillas con extensión completa
Facilitan la manipulación
de los platillos gracias
a que son totalmente
extraíbles.



ESTUFAS PROFESIONALES

ZDP484NGNSS dual
Estufa de 120 cms/48''
con cuatro quemadores,
grill y una plancha



Plancha de acero inoxidable.
Revestida de aluminio para
tener una temperatura
uniforme en toda
la superficie.

ZDP486NDNSS dual
ZGP486LDNSS sólo gas
Estufa de 120 cms/48''
con seis quemadores
y una plancha



Quemador infrarrojo en horno.
Produce calor intenso
necesario para dorar carnes
y preservar los jugos; está
controlado por un termostato
para proporcionar un dorado
superior cuando se hornea
de forma convencional o se
hornea con convección

ZDP486NRNSS dual
Estufa de 120 cms/48''
con seis quemadores
y un grill



Características y especificaciones
completas en la página 69.



ZDP364NRNSS dual
Estufa de 90 cms/36"
con cuatro quemadores
y un grill

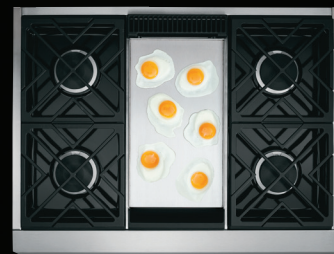

ZDP364NDNSS dual
ZGP364LDNSS sólo gas
Estufa de 90 cms/36"
con cuatro quemadores
y una plancha

ESTUFAS PROFESIONALES



ZDP366NNSS dual
ZGP366LNSS sólo gas
Estufa de 90 cms/36" con
seis quemadores



Grill de cerámica infrarrojo.
Perfecto para sellar un
corteo ásar verduras.



ZDP304NPSS dual
ZGP304LRSS sólo gas
Estufa de 76 cms/30" con
cuatro quemadores



Sistema de horneado dual.

Combina la tecnología de convección con un quemador de gas y asador de infrarrojos para proporcionar excelentes resultados de horneado, con precalentamiento rápido.

Características y especificaciones completas en la página 70.



Cuenta con simmer el cual permite obtener una temperatura constante para una perfecta cocción a fuego lento.

Grill de cerámica infrarrojo. Perfecto para preparaciones que van desde asar un corte hasta sellar verduras.



La plancha de acero inoxidable grado 304 altamente pulido, cuenta con una placa térmica de aluminio, que permite tener una temperatura uniforme en toda la superficie.

PARRILLAS A GAS

ZGU486NDPSS
Parrilla de 120 cms/48"
con seis quemadores
y una plancha



Diseño profesional.
Acero inoxidable con bordes
suaves y perillas de control
electrónicas grandes.

ZGU364NDPSS
Parrilla de 90 cms/36"
con cuatro quemadores y
una plancha



ZGU366NPSS
Parrilla de 90 cms/36"
con seis quemadores



Características y especificaciones
completas en la página 71.



Con sus parrillas de fundición continua, Obtén un mejor traslado de tus recipientes entre quemadores. (Modelo ZGU385NSMSS)

Las parrillas eléctricas, cuentan con un indicador de calor residual haciendo notar con una luz que la superficie está caliente.

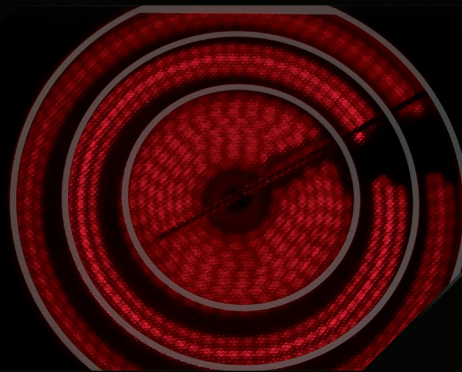

Cambio eficiente de temperatura, Permite llegar más rápido a las temperaturas deseadas. Rápida reducción de calor para un control preciso de la cocción.

Sensor de recipiente.
Los quemadores se apagarán automáticamente después de un minuto sin uso.
(Modelos ZEU36RSJSS y ZHU36RSJSS)



PARRILLAS DE DISEÑO

ZGU385NSMSS Gas
Parrilla de acero
inoxidable de 90 cm/36"
con 62,000 BTUs de
poder total de cocción



Perillas con iluminación,
brindan un toque estético
y funcional con material
antiderrapante.

La flama Simmer, emite una
temperatura consistente
sin tener que cambiar entre
apagado y encendido.

ZEU36RSJSS Eléctrica
Parrilla de vitrocerámica
de 90 cm/36"
Color negro con moldura
de acero inoxidable
19 potencias de
1000 W a 2500 W



Cambio eficiente
en la temperatura,
permiten tener control
preciso de la cocción.

ZHU36RSJSS Eléctrica
Parrilla de inducción
silver de 90 cm/36"
19 niveles de potencia
de 1800 W a 3700 W



Sensor de presencia y tamaño
de ollas y sartenes.
Debido a su tecnología,
convierte el recipiente en una
fuente eficiente de calor.

Cuenta con Indicadores
luminosos de calor residual.



Accesorio JXSOUV1

Características y especificaciones
completas en la página 72.

THE PROFESSIONAL SIDE OF LUXURY

“NO HAY UN
GRAN CHEF SIN
UN GRAN EQUIPO
EN SU COCINA,
POR ESO ELIJO LA
TECNOLOGÍA DE
LOS PRODUCTOS
MONOGRAM”

- Chef, DARREN WALSH



Cada producto es creado por profesionales, siguiendo un exigente y meticuloso proceso de elaboración, en el cual cada detalle debe alcanzar siempre la perfección.

Sólo así podemos asegurarnos que la tecnología y el diseño se transformen en lujo.



 **MONOGRAM™**

THE PROFESSIONAL
SIDE OF LUXURY



Convección Forzada Europea

Mayor eficiencia con seis elementos de calefacción para ofrecer excelentes resultados de cocción.

Dos fuentes de calor, proporcionan mayor intensidad en la cocción.

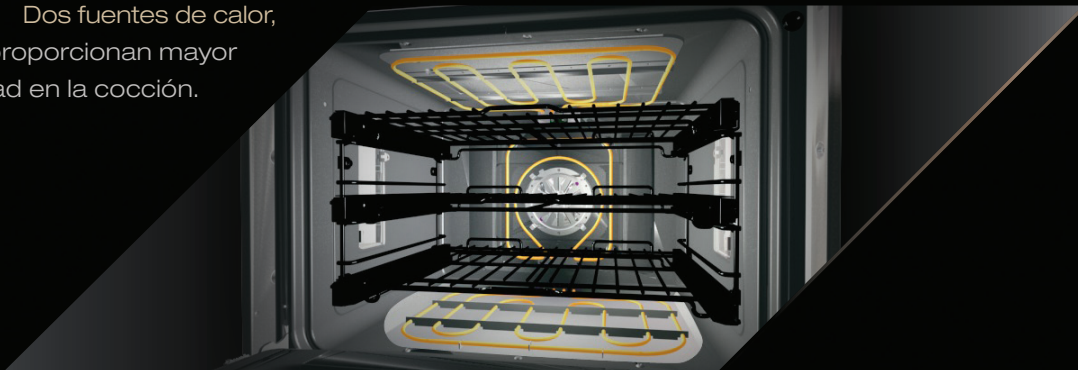

Horneado multirack, permite hornear diferentes platos sin mezclar olores.

La función de autolimpieza, carboniza cualquier residuo en las charolas del horno, facilitando así la limpieza.



HORNOS

Colección Profesional

ZET2PHSS

Horno doble 30"
de 10 pies cúbicos en
acero inoxidable*



ZET1PHSS

Horno sencillo 30"
de 5 pies cúbicos en
acero inoxidable*



Horneado con
resistencia blindada.

Elemento de calor
inferior oculto para
mayor seguridad y
facilidad de limpieza.

Con el horno doble,
se obtiene mayor
espacio y capacidad
ya que se adapta a
sus necesidades.

Colección Diseño

ZET2SHSS

Horno doble 30"
de 10 pies cúbicos en
acero inoxidable*



ZET1SHSS

Horno sencillo 30"
de 5 pies cúbicos
en acero inoxidable*



Puerta Fría.
Sin importar la
temperatura interior,
la puerta siempre se
mantendrá fría.

La función de
autolimpieza.
Carboniza cualquier
residuo en las
charolas del horno
y también en las
parrillas de fundición
facilitando así la
limpieza.

Colección Profesional

ZET1FHSS

Horno 30"
French Door de
5 pies cúbicos en
acero inoxidable*



French Door.
Amplio y fácil acceso
mediante su diseño
innovador que te permite
abrir con una mano
ambas puertas.

*La función de conectividad para dispositivos inteligentes
y conexión wifi sólo está disponible en USA.

Características y especificaciones
completas en la página 73.



4 hornos en 1:
Cocción rápida, microondas,
cajón caliente y convección
bidireccional.



Los programas de cocción
pre-establecidos del horno
Advantium® proporcionan una fácil y
rápida selección de 175 programas.

TECNOLOGÍA ADVANTIUM®

Colección Profesional

ZSC2202JSS
Horno empotrable 30''
de acero inoxidable
de 1.6 pies cúbicos.



La tecnología de cocción rápida ADVANTIUM® tiene una capacidad de cocción ocho veces más rápida que los métodos convencionales, sin necesidad de precalentar y es ideal para hornear, dorar, rostizar, fermentar, calentar e incluso asar a la parrilla los alimentos.

Colección Diseño

ZSC2201JSS
Horno empotrable 30''
de acero inoxidable
de 1.6 pies cúbicos.



Características y especificaciones completas en la página 74.



El horno de microondas con su sensor de cocción, controla el nivel de vapor liberado por el alimento y ajusta automáticamente el tiempo.

Control táctil de vidrio con pantalla LED.
Facilita el ajuste de la configuración y mejora la apariencia elegante y estilizada del cajón.



1.2 pies cúbicos capacidad.
Acomoda platos grandes y utensilios de cocina con facilidad.

HORNO Y CAJÓN MICROONDAS

Colección Diseño

ZEB1227SLSS

Horno de microondas 24''
de acero inoxidable con
negro de 2.2 pies cúbicos
1,100 Watts

Kit Trim 30' ZX2130SLSS



ZWL1126SJSS

Cajón microondas 24''
de acero inoxidable
de 1.2 pies cúbicos,
900 Watts



Las 10 modalidades de cocción del cajón microondas, incluyen derretir, suavizar y mantener caliente, proporcionan comodidad y flexibilidad de cocción.

Características y especificaciones completas en la pág. 74.



Iluminación LED
que le permite visualizar
con facilidad el contenido
del compartimento.



Cajones deslizables de
extensión completa
con gran espacio de
almacenamiento.

CAJONES CALIENTES

Colección Profesional

ZW9000SJSS
Cajón calentador
de 76 cms/30''
de acero inoxidable
1.9 pies cúbicos



Kit profesional
ZXD9030P

El diseño sofisticado con controles ocultos ofrece un estilo de elegancia sutil.

Los ajustes de temperatura que van desde 23°C hasta 104°C hacen que se genere la temperatura ideal para fermentar o calentar platos.

El control de humedad, permite mantener los alimentos crujientes o mantener la humedad y puede ajustarse fácilmente abriendo o cerrando la ventila.

Colección Diseño

ZW9000SJSS
Cajón calentador
de 76 cms/30''
de acero inoxidable
1.9 pies cúbicos



Características y especificaciones completas en la página 74.

SISTEMA DE VENTILACIÓN

EL MEJOR AMBIENTE
EN TU COCINA
DE LUJO.



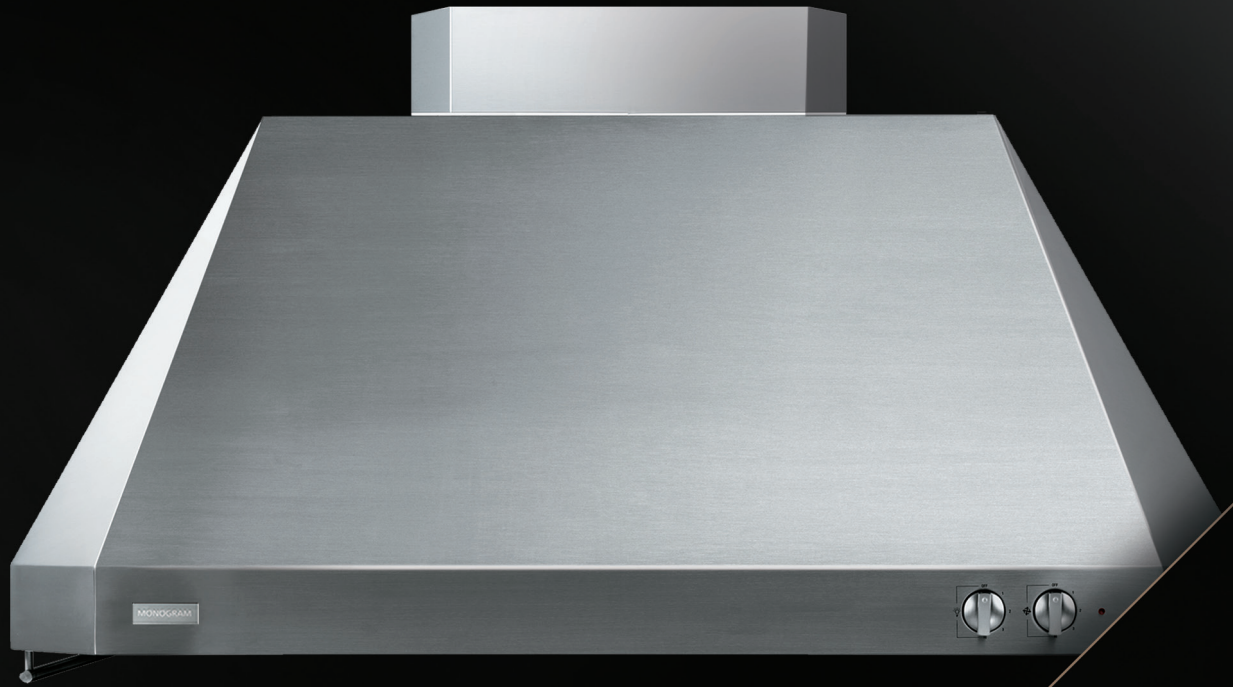



3 lámparas halógenas
con 4 niveles de iluminación.



Lámparas infrarrojas
de calentamiento.

CAMPANAS PROFESIONALES DE PARED

ZV48RSFSS

Campana de
120 cms/48"

1090 CFM (1852 m³/h)

Cubierta opcional
de ducto*

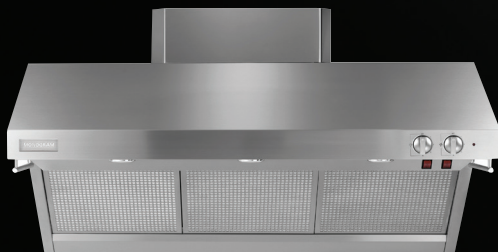

ZV36RSFSS

Campana de
90 cms/36"

620 CFM (1053 m³/h)

Cubierta opcional
de ducto*



ZV48TSFSS

Campana de
120 cms/48"

1090 CFM (1852 m³/h)

con laterales biselados,

Cubierta opcional
de ducto*



ZV36TSFSS

Campana de
90 cms/36"

620 CFM (1053 m³/h)

con laterales biselados,

Cubierta opcional
de ducto**



Sus lámparas infrarrojas
mantienen la temperatura
ideal de sus platos.

Con sus 4 Niveles de
iluminación, siéntase
cómodo en su área de
trabajo, además todas
las campanas traen
consigo un rack para
colgar utensilios y
tenerlos a la mano.

*Cubreducto 6" ZX48DC6 /
Cubreducto 12" ZX48DC12

** Cubreducto 6" ZX36DC6 /
Cubreducto 12" ZX36DC12.

Características y especificaciones
completas en la página 75.



Ofrece tres velocidades más un boost con una extracción de 490 pies³ por minuto para capturar los olores de la cocción.

Diseño innovador telescópico. (Modelo ZV800SJSS).



Los filtros removibles de acero inoxidable pueden separarse fácilmente de la campana para una limpieza segura.

Ventilador de cuatro velocidades.

Proporciona la potencia necesaria para capturar olores y humo producidos por equipos de cocina de alto rendimiento.



CAMPANAS DE DISEÑO DE PARED Y DE ISLA

ZV900SLSS

Campana de pared
de 90 cms/36"
490 CFM (832 m³/h)
con dosel de vidrio



Sus filtros lavables son fácilmente removibles para su adecuada limpieza.

Cuentan con diferentes niveles de iluminación, para mantener su área de trabajo bien iluminada, según lo necesite.

ZV800SJSS

Campana de pared
de 90 cms/36" 460 CFM
(782 m³/h) en acero
inoxidable con dosel de
vidrio retráctil



ZV850SPSS

Campana de Isla
de 90 cms/36"
350 CFM (595 m³/h)
en acero inoxidable,
Cubreducto de 9'
ZX8510SPSS



ZV750SPSS

Campana de Pared
de 90 cms/36"
350 CFM (595 m³/h)
en acero inoxidable
Cubreducto de 10'
ZX7510SPSS

Características y especificaciones completas en la página 75.



Proporciona mayor capacidad de extracción por su doble soplador. (Modelo ZV1050SFSS).

Controles electrónicos digitales.



Enciende automáticamente al detectar altas temperaturas.



CAMPANAS DE ISLA Y EMPOTRABLES

Colección Profesional/Diseño

ZV1050SFSS Campana de isla de 106 cm/42'' 1050 CFM (1784 m³/h) en acero inoxidable con doble soplador (terminada por todos los costados). La imagen muestra una cubierta opcional de ducto



Ventilación de doble ventilador con 920 CFM. Proporciona la potencia necesaria para capturar el humo y los vapores oleosos producidos por equipos de cocina de alto rendimiento.

ZVC48LSS Campana empotrable 120 cm/48'' 920 CFM (1563 m³/h) en acero inoxidable con control remoto digital.



ZVC36LSS Campana empotrable 90 cm/36'' 550 CFM (934 m³/h) en acero inoxidable con control remoto digital, 1087 m³.



Características y especificaciones completas en la página 75.



White cabinetry with a classic panel design and brass handles. The cabinet features two large doors with a recessed panel design and a brass handle.

White cabinetry with a classic panel design and brass handles. The cabinet features two large doors with a recessed panel design and a brass handle.

White cabinetry with a classic panel design and brass handles. The cabinet features two small doors with a recessed panel design and brass handles.

Built-in oven with a stainless steel finish and a black glass door. The oven has a control panel on the top edge.

White cabinetry with a classic panel design and brass handles. The cabinet features a single drawer with a recessed panel design and a brass handle.

White cabinetry with a classic panel design and brass handles. The cabinet features a single drawer with a recessed panel design and a brass handle.

Window with white trim and horizontal blinds. The window looks out onto a green lawn and trees.

White cabinetry with a classic panel design and brass handles. The cabinet features a wine rack with a glass door and a brass handle.



COMPLEMENTOS

LA COMBINACIÓN
PERFECTA.





MONOGRAM

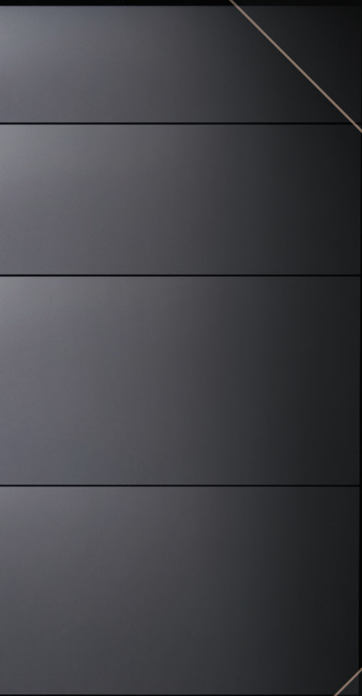

MONOGRAM



El más avanzado sistema de limpieza con 140 propulsores de agua para llegar a cualquier espacio.

Los controles integrados ocultos resaltan el diseño exterior.



Motor silencioso. Gracias a avanzados materiales que absorben el sonido.



LAVAVAJILLAS

Colección Profesional

ZDT915SPJSS 5 ciclos/
rack bronce/42 dba
jaladeras de acero
inoxidable profesional

ZDT975SPJSS 7 ciclos/
3 racks de bronce
39 dba jaladeras
de acero inoxidable
profesional

Lavavajillas de acero
inoxidable de 16 servicios



Indicador sanitizante,
esteriliza la vajilla
al enjuagarla con agua
caliente, reduciendo
el 99.9% de bacterias.

Pre lavado con vapor,
facilita la limpieza de
cualquier residuo antes
del ciclo de lavado.

Colección Diseño

ZDT915SSJSS 5 ciclos/
rack bronce/42 dba

ZDT975SSJSS 7 ciclos/
racks de bronce
39 dba

Lavavajillas de
acero inoxidable
de 16 servicios.



Panelable

ZDT915SIJII 5 ciclos/
rack bronce/42 dba

ZDT975SIJII 7 ciclos/3
racks de bronce
39 dba

Lavavajillas panelable
y manijas de madera
personalizados de 16
servicios



Características y especificaciones
completas en la página 76.

DIAGRAMAS
DE EMPOTRE.





ESPECIFICACIONES PARA LA PERSONALIZACIÓN

Refrigeradores side-by-side de 852 L y 722 L

Modelos	ZISB480DK ZISB420DK
Opciones de personalización	
Manijas tubulares profesionales de acero inoxidable para paneles sobrepuestos	ZKHPSS1*
* incluye una manija; ordene dos kits para refrigeradores side-by-side	

Refrigeradores completos y congeladores completos de 622 L

Refrigeradores completos	ZIR360NHRH ZIR360NHLH	ZIRS360NHRHH ZIRS360NHLH	ZIRP360NHRH
Congeladores completos	ZIF360NHRH ZIF360NHLH	ZIFS360NHRH ZIFS360NHLH	ZIFP360NHLH
Opciones de personalización			
Manijas tubulares profesionales de acero inoxidable para paneles sobrepuestos	ZKHPSS1		
Kit para rejilla unificada	ZUG2	ZUGSS2	

Refrigeradores Bottom Freezer de 604 L

Modelos	ZIC360NHRH ZIC360NHLH	ZICS360NHRH
Opciones de personalización		
Manijas tubulares profesionales de acero inoxidable para paneles sobrepuestos	ZKHPSS1*	
Kit para rejilla unificada	ZUG2	ZUGSS2
* incluye una manija; ordene dos kits para refrigeradores side-by-side		

Glosario de términos

Manija tubular de acero inoxidable

La manija tubular Monogram® de acero inoxidable puede ser usada con los paneles personalizados. La manija tubular tiene 62-3/8" (158.375 cms) de largo.

Manija tubular profesional de acero inoxidable

La manija tubular profesional de acero inoxidable está diseñada para ajustarse a los paneles sobrepuestos de 3/4" (.95cms). El kit incluye una manija. La manija profesional tiene 31" (78.74 cms) de largo.

Kit para rejilla unificada.

Un panel opcional de rejilla crea un estilo unificado sobre dos unidades colocadas lado a lado.

Kit opcional de Modo Sabbath

Está diseñado para usar en el Sabbath y festividades judías. Este kit permite que el electrodoméstico opere pero no responda a las acciones del consumidor.



Refrigeradores side by side de 852 L y 722 L

	ZISS420DKSS	ZISP420DKSS	ZISB420DK	ZISB480DK	ZISP480DKSS	ZISS480DKSS
Tipo de instalación	Empotrable	Empotrable	Empotrable	Empotrable	Empotrable	Empotrable
Panelable	No	No	•	•	No	No
Tipo	Dúplex	Dúplex	Dúplex	Dúplex	Dúplex	Dúplex
Capacidad total (litros)	723	723	723	852	852	852
Capacidad refrigerador (litros)	456	456	456	497	497	497
Capacidad congelador (litros)	267	267	267	355	355	355
Apariencia						
Acabado	Acero Inoxidable	Acero Inoxidable	Panelable	Panelable	Acero Inoxidable	Acero Inoxidable
Características						
Tipo de control	Electrónico Touch / Sensor de Proximidad	Electrónico Touch / Sensor de Proximidad	Electrónico Touch / Sensor de Proximidad	Electrónico Touch / Sensor de Proximidad	Electrónico Touch / Sensor de Proximidad	Electrónico Touch / Sensor de Proximidad
Iluminación	Torres de Halógeno & Iluminación LED	Torres de Halógeno & Iluminación LED	Torres de Halógeno & Iluminación LED	Torres de Halógeno & Iluminación LED	Torres de Halógeno & Iluminación LED	Torres de Halógeno & Iluminación LED
Tipo de display de temperatura	C° / F°	C° / F°	C° / F°	C° / F°	C° / F°	C° / F°
Sensores de temperatura	•	•	•	•	•	•
Fábrica de hielos	Fábrica de Hielos Integrado (Hielos Cubo / Hielos Frappé)	Fábrica de Hielos Integrado (Hielos Cubo / Hielos Frappé)	Fábrica de Hielos Integrado (Hielos Cubo / Hielos Frappé)	Fábrica de Hielos Integrado (Hielos Cubo / Hielos Frappé)	Fábrica de Hielos Integrado (Hielos Cubo / Hielos Frappé)	Fábrica de Hielos Integrado (Hielos Cubo / Hielos Frappé)
Funciones principales del despachador	Bloqueo de seguridad para niños / Iluminación / Producción de Hielos / Alarma de puerta abierta	Bloqueo de seguridad para niños / Iluminación / Producción de Hielos / Alarma de puerta abierta	Bloqueo de seguridad para niños / Iluminación / Producción de Hielos / Alarma de puerta abierta	Bloqueo de seguridad para niños / Iluminación / Producción de Hielos / Alarma de puerta abierta	Bloqueo de seguridad para niños / Iluminación / Producción de Hielos / Alarma de puerta abierta	Bloqueo de seguridad para niños / Iluminación / Producción de Hielos / Alarma de puerta abierta
Despachador de agua	•	•	•	•	•	•
Filtro para agua	Filtro GE / Indicador de cambio de filtro	Filtro GE / Indicador de cambio de filtro	Filtro GE / Indicador de cambio de filtro	Filtro GE / Indicador de cambio de filtro	Filtro GE / Indicador de cambio de filtro	Filtro GE / Indicador de cambio de filtro
Enfriador						
Características Especiales	Espacio para Galones / Botellas de Vino / mantequillera	Espacio para Galones / Botellas de Vino / mantequillera	Espacio para Galones / Botellas de Vino / mantequillera	Espacio para Galones / Botellas de Vino / mantequillera	Espacio para Galones / Botellas de Vino / mantequillera	Espacio para Galones / Botellas de Vino / mantequillera
Número de parrillas	5	5	5	5	5	5
Características en parrillas	Ajustables / antiderrame / Vidrio templado	Ajustables / antiderrame / Vidrio templado	Ajustables / antiderrame / Vidrio templado	Ajustables / antiderrame / Vidrio templado	Ajustables / antiderrame / Vidrio templado	Ajustables / antiderrame / Vidrio templado
Total de cajones	3 (Extraíbles)	3 (Extraíbles)	3 (Extraíbles)	3 (Extraíbles)	3 (Extraíbles)	
Control en cajones	Enfriado Express / Descongelado Express / Selección de temperatura / Control de Humedad	Enfriado Express / Descongelado Express / Selección de temperatura / Control de Humedad	Enfriado Express / Descongelado Express / Selección de temperatura / Control de Humedad	Enfriado Express / Descongelado Express / Selección de temperatura / Control de Humedad	Enfriado Express / Descongelado Express / Selección de temperatura / Control de Humedad	Enfriado Express / Descongelado Express / Selección de temperatura / Control de Humedad
Compartimentos en puerta	4	4	4	4	4	4
Congelador						
Fábrica de hielos	•	•	•	•	•	•
Tipo de parrillas	5 de alambre ajustables	5 de alambre ajustables	5 de alambre ajustables	5 de alambre ajustables	5 de alambre ajustables	5 de alambre ajustables
Total de canastas	2	2	2	2	2	2
Compartimentos en puerta	3	3	3	3	3	3
Volts/Hertz/Amps	120V 60 Hz 20A	120V 60 Hz 20A	120V 60 Hz 20A	120V 60 Hz 20A	120V 60 Hz 20A	120V 60 Hz 20A
Dimensiones sin empaque						
Alto (cm)	213.4	213.4	213.4	213.4	213.4	213.4
Ancho (cm)	106.7	106.7	106.7	121.9	121.9	121.9
Profundidad (cm)	65.4	65.4	65.4	65.4	65.4	65.4



Refrigeradores empotrables de 604 L con Bottom-Freezer



Refrigeradores completos y congeladores completos empotrables

	ZICP360NHRH ZICP360NHLH ZICS360NHRH ZICS360NHLH ZIC360NHRH ZIC360NHLH
Capacidad	
Capacidad total (litros)	604
Capacidad refrigerador (litros)	424
Capacidad congelador (litros)	179.5
Características	
Tipo de control	Electrónico Touch / Display con temperatura
Iluminación	Halógena
Tipo de display de temperatura	C° / F°
Sensores de temperatura	•
Fábrica de hielos	Incluida
Filtro para agua	Filtro GE / Indicador de cambio de filtro
Enfriador	
Características especiales	Espacio para Galones / mantequillera
Número de parrillas	5
Características en parrillas	4 Ajustables de vidrio y 1 fija
Total de cajones	4
Control en cajones	Control de Humedad
Compartimentos en puerta	6 ajustables
Congelador	
Fábrica de hielos	•
Total de cajones	1 extensión completa
Total de canastas	2
Volts/Hertz/Amps	120V 60 Hz 20A
Dimensiones sin empaque	
Alto (cm)	213.4
Ancho (cm)	91.4
Profundidad (cm)	64
Accesorios no incluidos	ZUGSS2 (trim union look diseño) / ZUG2 (trim union)

	ZIRS360NHLH ZIRS360NHRH ZIRP360NHRH ZIR360NHRH	ZIFS360NHRH ZIFS360NHLH ZIFP360NHLH ZIF360NHLH
Tipo	Todo Refrigerador	Todo Congelador
Capacidad		
Capacidad total (litros)	622.1	620.7
Características		
Tipo de control	Electrónico Touch	Electrónico Touch
Iluminación	Halógena	Halógena
Tipo de display de temperatura	C° / F°	C° / F°
Sensores de temperatura	•	•
Enfriador		
Características Especiales	Espacio para Galones / Botellas de vino / Mantequillera	NA
Número de parrillas	7	NA
Características en parrillas	6 Ajustables antiderrame /1 fija	NA
Total de cajones	4 (con extensión completa)	NA
Control en cajones	Control de Humedad	NA
Compartimentos en puerta	4	NA
Congelador		
Fábrica de Hielos	NA	automática
Número de parrillas	NA	7
Tipo de parrillas	NA	6 Ajustables / 1 Fija
Total de canastas	NA	2 (con extensión completa)
Compartimentos en puerta	NA	10 (2 con espacio para Galones)
Volts/Hertz/Amps	120V 60 Hz 20A	120V 60 Hz 20A
Dimensiones sin empaque		
Alto (cm)	213.4	213.4
Ancho (cm)	91.4	91.4
Profundidad (cm)	679	679
Accesorios no incluidos	ZUGSS2 Trim Union Look Diseño y Panelable	ZUG2 Trim Union look Diseño y Panelable



Refrigeradores completamente integrados, personalizables y cava de vinos con cajón convertible

	ZIC30GNHII
Tipo de instalación	Empotrable
Panelable	•
Tipo	Refrigerador Bottom Freezer
Capacidad	
Capacidad total	399 L
Capacidad congelador	31.1 L
Capacidad refrigerador	293.6 L
Capacidad cajón	73.9 L
Apariencia	
Diseño	Panelable
Características	
Tipo de control	Electrónico Touch
Iluminación	LED
Tipo de display de temperatura	C° / F°
Sensores de temperatura	•
Enfriador	
Características especiales	Cajón convertible (cava / refrigerador / congelador) / Alarma en puerta / Bloqueo para niños / Modo Sabbath
Número de parrillas	4
Características en parrillas	1 removible
Compartimentos en puerta	3 ajustables
Congelador	
Fábrica de hielos	•
Total de cajones	2
Volts/Hertz/Amps	120 V 60 Hz 20A
Dimensiones sin empaque	
Alto (cm)	204
Ancho (cm)	76.2
Profundidad (cm)	60.9
Accesorios no incluidos	Panel puerta acero look diseño ZKGSN809NLH / ZKSSN804NRH



Refrigerador Bottom Freezer French Door

	ZWE23ESHSS / ZWE23PSHSS
Tipo de Instalación	Free standing
Tipo	Bottom Freezer French Door
Capacidad	
Capacidad Total	654.1 L
Capacidad Refrigerador	450.2 L
Capacidad Congelador	203.9 L
Apariencia	
Acabado	Acero inoxidable / French Door
Características	
Tipo de control	Electrónico Touch
Iluminación	LED
Tipo de display de temperatura	C° / F°
Sensores de temperatura	•
Fábrica de hielos	•
Despachador de agua	•
Filtro para agua	•
Atributos	Temperatura independiente en refrigerador y congelador / Cajón con control de temperatura electrónica con luces LED / Bandeja desplegable en puerta / Bandeja de espacio rápido / Sistema avanzado de filtración de agua / Alarma de Puerta
Enfriador	
Características Especiales	Parrilla con borde de plata
Número de parrillas	5
Características en parrillas	Ajustable / Fija / Quick space
Total de cajones	3
Compartimentos en puerta	6 (4 ajustables)
Parrilla a prueba de derrames	3
Congelador	
Canastas	2
Fábrica de Hielos	•
Tipo de parrillas	Fija
Volts/Hertz/Amps	120 V 60 Hz 20A
Dimensiones sin empaque	
Alto (cm)	179
Ancho (cm)	91.4
Profundidad (cm)	80



Refrigeradores y congeladores Integrados en columna panelables

	ZIR240NPKII	ZIF180NPKII
Capacidad		
Capacidad total (pies3)	13.1	8.4
Características		
Apariencia	Panelable	Panelable
Tipo de control	Controles digitales LED capacitores al frente	Controles digitales LED capacitores al frente
Cestas en congelador	3 extensión completa	3 extensión completa
Sistema de descongelado	Automático	Automático
Display	Indicador de cambio de filtro de agua, control de temperatura, Sabbath status, alarma de puerta abierta, Modo nocturno para snacks	Indicador de cambio de filtro de agua, control de temperatura, Sabbath status, alarma de puerta abierta, Modo nocturno para snacks
Filtro para agua	Filtro GE / Indicador de cambio de filtro	Filtro GE / Indicador de cambio de filtro
Luz interior	LED	LED
Conexión Wi-Fi	Integrada	Integrada
Fábrica de hielos	Integrada	Integrada
Cajón climate Control	De carnes, bebidas	
Cajón deli	Extensión completa. Cierre suave con control de humedad	
Parrillas	3 de encendido LED antiderrames, ajustables + 1 fijo	3 de encendido LED antiderrames, ajustables + 1 fijo
Panel personalizado	Paneles de inserción de vaciado	Paneles de inserción de vaciado
Contenedores en puerta	4 de encendido LED antiderrames, ajustables	3 de encendido LED antiderrames, ajustables
Localización del filtro	Atrás del panel de acceso frontal en la parte inferior de la unidad	Atrás del panel de acceso frontal en la parte inferior de la unidad
Puerta reversible	•	•
Volts/Hertz/Amps	120V; 60 Hz; 20A	115V; 60Hz; 20A
Dimensiones sin empaque		
Alto (cm)	211.77	211.77
Ancho (cm)	59.69	44.45
Profundidad (cm)	62.86	62.86



Kits de puerta y jaladera para refrigeradores y congeladores completos en columna

	ZKCSC249 ZKCSP249	ZKCSC244 ZKCSP244
Apariencia	Panel izquierdo estilo Diseño/ Panel izquierdo estilo Profesional	Panel derecho estilo Diseño/ Panel derecho estilo Profesional
Dimensiones sin empaque		
Ancho (cm)	60.96	60.96



Kits de puerta y jaladera Para congeladores Completos empotrables

	ZKCSC184 ZKCSP184
Apariencia	Panel izquierdo estilo Diseño/ Panel izquierdo estilo Profesional
Dimensiones sin empaque	
Ancho (cm)	45.72



Fábrica de helos gourmet

	UCC15NJII
Características	
Capacidad	26 lb
Apariencia	Se requiere panel y manija personalizado o kit de acero inoxidable
Tipo de control	Electrónico LED
Apariencia	Acero inoxidable
Iluminación interior	LED
Tipo de instalación	Empotrada o de piso /interiores o exteriores
Cuchara de hielo	Incluida
Puerta abatible	Reversible
Kit de desagüe	opcional
Volts/Hertz/Amps	110V; 60Hz; 6.5A
Dimensiones sin empaque	
Alto (cm)	86.04
Ancho (cm)	37.78
Profundidad (cm)	57.78
Accesorios no incluidos	ZIP8OSS Acero inoxidable con jaladera Monogram Euro
Kit opcional de bomba de drenaje	UPK3



Kit puerta de acero inoxidable para modelo UCC15NJII

	ZIP8OSS
Dimensiones sin empaque	
Alto (cm)	76.2
Ancho (cm)	38.1
Profundidad (cm)	6.985



Cajón refrigerante

	ZIDS240HSS	ZIDI240HII
Tipo de Instalación	Empotrable	Empotrable
Capacidad Total (litros)	142	142
Número de cajones Refrigerantes	2	2
Apariencia		
Acabado	Acero Inoxidable / Diseño	Panelable
Características		
Control	Electrónico Digital	Electrónico Digital
Iluminación	LED	LED
Características en cajones	Extensión completa	Extensión completa
Ajustes en los compartimentos	•	•
Volts/Hertz/Amps	120 V 60 Hz 20A	120 V 60 Hz 20A
Dimensiones sin empaque		
Alto (cm)	87.6	87.6
Ancho (cm)	60.3	63.1
Profundidad (cm)	60.3	60.3
Accesorios		Accesorio no incluido



Cavas de vinos y centros de bebidas

	ZDWR240HBS	ZIBS240HSS	ZDBR240HBS	ZIBI240HII	ZDOD240HSS
Tipo de Instalación	Free Standing / Empotrable	Free Standing / Empotrable	Free Standing / Empotrable	Free Standing / Empotrable	Free Standing / Empotrable
Tipo	Cava de Vinos	Centro de Bebidas	Centro de Bebidas	Centro de Bebidas	Centro de Bebidas
Capacidad					
Capacidad total (litros)	156	120.3	156	120.3	153.0
Total botellas	57 Botellas	70 latas / 5 botellas de vino	70 latas / 5 botellas de vino	70 latas / 5 botellas de vino	70 latas / 5 botellas de vino
Apariencia					
Acabado	Acero Inoxidable con racks interiores de madera	Acero Inoxidable	Acero Inoxidable con vidrio	Panelable	Acero Inoxidable
Características					
Tipo de control	Electrónico Digital	Electrónico Digital	Electrónico Digital	Electrónico Digital	Electrónico Digital
Iluminación	LED	LED	LED	LED	LED
Rango de temperatura	4.4 C° - 18.3 C°	1.1 C° - 7.2 C°	4.4 C° - 18.3 C°	1.1 C° - 7.2 C°	1.1 C° - 7.2 C°
Características en parrillas	7 de Madera con extensión completa	3 racks de vidrio con extensión completa	extensión completa	extensión completa	extensión completa
Características en puerta	Reversible, resistente rayos UV	Puerta acero inoxidable	Reversible	Puerta Panelable	con llave de seguridad
Bloqueo para niños	•	•	•	•	•
Volts/Hertz/Amps	120 V 60 Hz 20A	120 V 60 Hz 20A	120 V 60 Hz 20A	120 V 60 Hz 20A	120 V 60 Hz 20A
Dimensiones sin empaque					
Alto (cm)	87.6	87.6	87.6	86.6	92
Ancho (cm)	60.3	60.3	60.3	59	60.3
Profundidad (cm)	60.3	60.3	60.3	60.3	60.3



Estufas profesionales de 48" y 36"

	ZGP486LDNSS	ZDP486NDNSS	ZDP486NRNSS	ZDP484NGNSS	ZGP366LNSS	ZDP366NNSS
Tipo de empotre	Piso	Piso	Piso	Piso	Piso	Piso
Tamaño comercial	120 cm/48"	120 cm/48"	120 cm/48"	120 cm/48"	90 cm/36"	90 cm/36"
Versión	Gas LP	Dual / Gas natural	Dual / Gas natural	Dual / Gas natural	Gas LP	Dual / Gas natural
Configuración	6 quemadores + plancha	6 quemadores + plancha	6 quemadores + grill	4 quemadores + grill + plancha	6 quemadores	6 quemadores
Apariencia						
Acabado	Acero inoxidable	Acero inoxidable	Acero inoxidable	Acero inoxidable	Acero inoxidable	Acero inoxidable
Perillas	Acero inoxidable	Acero inoxidable	Acero inoxidable	Acero inoxidable	Acero inoxidable	Acero inoxidable
Iluminación	Halógena	Halógena	Halógena	Halógena	Halógena	Halógena
Display	En Horno	En Horno	En Horno	En Horno	En Horno	En Horno
Características						
Tipo de Encendido	Electrónico Integrado	Electrónico Integrado	Electrónico Integrado	Electrónico Integrado	Electrónico Integrado	Electrónico Integrado
Número de Parrillas de Fundición	6	6	6	4	6	6
Parrilla reversible / WOK	6	6	6	4	6	6
Quemadores con simmer	6	6	6	4	6	6
Posterior izquierdo	15,000 BTUs	18,000 BTUs	18,000 BTUs	18,000 BTUs	15,000 BTUs	18,000 BTUs
Posterior derecho	15,000 BTUs	18,000 BTUs	18,000 BTUs	18,000 BTUs	15,000 BTUs	18,000 BTUs
Central 1	15,000 BTUs (frontal y posterior)	18,000 BTUs (frontal y posterior)	18,000 BTUs (frontal y posterior)	16,000 BTUs (plancha)	15,000 BTUs	18,000 BTUs
Central 2	16,000 BTUs (plancha)	16,000 BTUs (plancha)	14,000 BTUs (grill)	14,000 BTUs (grill)	15,000 BTUs	18,000 BTUs
Frontal izquierdo	15,000 BTUs	18,000 BTUs	18,000 BTUs	18,000 BTUs	15,000 BTUs	18,000 BTUs
Frontal derecho	15,000 BTUs	18,000 BTUs	18,000 BTUs	18,000 BTUs	15,000 BTUs	18,000 BTUs
Grill	NA	NA	Infrarrojo	Infrarrojo	NA	NA
Plancha	Aleación de Aluminio con Acero inoxidable	Aleación de Aluminio con Acero inoxidable	NA	Aleación de Aluminio con Acero inoxidable	NA	NA
Luz Indicadora	•	•	•	•	•	•
Re - Ignition	•	•	•	•	•	•
Timer	Digital	Digital	Digital	Digital	Digital	Digital
Horno						
Capacidad en hornos (litros)	176 y 76	176 y 76	176 y 76	162.8 / 70.8	176	162.8
Tipo de encendido	Encendido electrónico Integrado	Encendido electrónico Integrado	Encendido electrónico Integrado	Encendido electrónico Integrado	Encendido electrónico Integrado	Encendido electrónico Integrado
Niveles en horno	5 (grande) / 4 (pequeño)	5 (grande) / 4 (pequeño)	5 (grande) / 4 (pequeño)	5 (grande) / 4 (pequeño)	5	5
Temperatura Programable	•	•	•	•	•	•
Modo Sabbath	•	•	•	•	•	•
Bake	•	•	•	•	•	•
Broil	•	•	•	•	•	•
Tipo de Convección	Ventilador Reversible (en dos hornos)	Ventilador Reversible (en dos hornos)	Ventilador Reversible (en dos hornos)	True Convection / Ventilador Reversible (en dos hornos)	Ventilador Reversible	True Convection / Ventilador Reversible
Convección + Bake	En dos hornos	En dos hornos	En dos hornos	En dos hornos	•	•
Convección + Roast	En dos hornos	En dos hornos	En dos hornos	En dos hornos	•	•
Convección + Broil	NA	En dos hornos	En dos hornos	En dos hornos	NA	•
Modo Proof	En dos hornos	En dos hornos	En dos hornos	En dos hornos	•	•
Pre calentamiento	Con señal de ciclo terminado	Con señal de ciclo terminado	Con señal de ciclo terminado	Con señal de ciclo terminado	Con señal de ciclo terminado	Con señal de ciclo terminado
Meat Probe	•	•	•	•	•	•
Autolimpieza	Autolimpieza programable	Autolimpieza programable	Autolimpieza programable	Autolimpieza programable	Autolimpieza programable	Autolimpieza programable
Accesorios						
Parrillas	3 Horno grande, 2 Horno chico (totalmente extraíbles)	3 Horno grande, 2 Horno chico (totalmente extraíbles)	3 Horno grande, 2 Horno chico (totalmente extraíbles)	3 Horno grande, 2 Horno chico (totalmente extraíbles)	3 (totalmente extraíbles)	3 (totalmente extraíbles)
Rack Rosticero	1	1	1	1	1	1
Termómetro Meat Probe	1 en cada horno	1 en cada horno	1 en cada horno	1 en cada horno	1	1
Volts/Hertz/Amps	120 V 60 Hz / 20A	220 V 60 Hz / 15A	220 V 60 Hz / 15A	220 V 60 Hz / 15A	120 V 60 Hz / 20A	220 V 60 Hz / 30A
Dimensiones sin empaque						
Alto (cm)	89.5	89.5	89.5	89.5	89.5	89.5
Ancho (cm)	121.6	121.6	121.6	121.6	91.1	91.1
Profundidad (cm)	71.8	71.8	71.8	71.8	71.8	71.8
Kit de conversión	Gas natural	Gas LP	Gas LP	Gas LP	Gas natural	Gas LP



Estufas profesionales de 36" y 30"

	ZGP364LDNSS	ZDP364NRNSS	ZDP364NDNSS	ZGP304LRSS	ZDP304NPSS
Tipo de empotre	Piso	Piso	Piso	Piso	Piso
Tamaño	90 cm/36"	90 cm/36"	90 cm/36"	76 cm/30"	76 cm/30"
Versión	Gas LP	Dual / Gas natural	Gas LP	Gas LP	Dual / Gas natural
Configuración	4 quemadores + plancha	4 quemadores + grill	4 quemadores + plancha	4 quemadores	4 quemadores
Apariencia	Acero inoxidable	Acero inoxidable	Acero inoxidable	Acero inoxidable	Acero inoxidable
Iluminación	Halógena	Halógena	Halógena	Halógena	Halógena
Display	En Horno	En Horno	En Horno	En Horno	En Horno
Características					
Tipo de encendido	Electrónico integrado	Electrónico integrado	Electrónico integrado	Electrónico integrado	Electrónico integrado
Parrillas de fundición	4	4	4	4	4
Parrilla reversible / WOK	4	4	4	4	4
Quemadores	4	4	4	4	4
Posterior izquierdo	16,000 BTUs	18,000 BTUs	18,000 BTUs	9,100 BTUs	18,000 BTUs
Posterior derecho	16,000 BTUs	18,000 BTUs	18,000 BTUs	9,100 BTUs	10,000 BTUs
Central	16,000 BTUs	14,000 BTUs	18,000 BTUs	NA	NA
Frontal izquierdo	16,000 BTUs	18,000 BTUs	18,000 BTUs	9,100 BTUs	10,000 BTUs
Frontal derecho	16,000 BTUs	18,000 BTUs	18,000 BTUs	15,000 BTUs	10,000 BTUs
Grill NA Infrarrojo	NA	Infrarrojo	NA	NA	NA
Plancha	Aleación de Aluminio con Acero inoxidable	NA	Aleación de Aluminio con Acero inoxidable	NA	NA
Luz Indicadora	•	•	•	•	•
Re - Ignition	•	•	•	•	•
Timer	Digital	Digital	Digital	Digital	Digital
Horno					
Capacidad en horno (litros)	176	162.8	162.8	162.8	150
Tipo de encendido	Encendido electrónico Integrado	Encendido electrónico Integrado	Encendido electrónico Integrado	Encendido electrónico Integrado	Encendido electrónico Integrado
Niveles en horno	5	5	5	5	5
Temperatura programable	•	•	•	•	•
Modo Sabbath	•	•	•	•	•
Bake	•	•	•	•	•
Broil	•	•	•	•	•
Tipo de convección Ventilador Reversible	Ventilador Reversible	True Convection / Ventilador Reversible	True Convection / Ventilador Reversible	Ventilador Reversible	True Convection / Ventilador Reversible
Convección + Bake	•	•	•	•	•
Convección + Roast	•	•	•	•	•
Convección + Broil	NA	•	•	NA	•
Modo Proof	•	•	•	•	•
Pre calentamiento	Con señal de ciclo terminado	Con señal de ciclo terminado	Con señal de ciclo terminado	Con señal de ciclo terminado	Con señal de ciclo terminado
Meat Probe	•	•	•	•	•
Tipo de Autolimpieza	Autolimpieza programable	Autolimpieza programable	Autolimpieza programable	Autolimpieza programable	self clean
Kit de conversión a gas natural	•	•	•	•	•
Accesorios					
Parrillas	3 parrillas totalmente extraíbles	3 parrillas totalmente extraíbles	3 parrillas totalmente extraíbles	3 parrillas totalmente extraíbles	3 parrillas totalmente extraíbles
Rack Rosticero	1	1	1	1	1
Termómetro Meat Probe	1	1	1	1	1
Volts/Hertz/Amps	120 V 60 Hz 20 A	220 V 60 Hz 30 A	220 V 60 Hz 30 A	120 V 60 Hz 20 A	220 V 60 Hz 30 A
Dimensiones sin empaque					
Alto (cm)	89.5	89.5	89.5	89.5	89.5
Ancho (cm)	91.1	91.1	91.1	75.9	75.9
Profundidad (cm)	71.8	71.8	71.8	71.8	71.8
Accesorios no incluidos					
Kit de conversión	Gas natural	Gas LP	Gas natural	Gas natural	Gas LP



Parrillas profesionales de 48" y 36"

	ZGU486NDPSS	ZGU366NPSS	ZGU364NDPSS
Tipo	Rangetop	Rangetop	Rangetop
Tipo de empotre	Empotrable	Empotrable	Empotrable
Versión	Gas natural	Gas natural	Gas natural
Tamaño	120 cm	90 cm	90 cm
Apariencia			
Acabado	Acero inoxidable	Acero inoxidable	Acero inoxidable
Tipo de control	Perillas con iluminación LED	Perillas con iluminación LED	perillas con iluminación LED
Ubicación de controles	Frontales	Frontales	frontales
Número de parrillas de fundición	6	6	4
Parrilla reversible / WOK	6	6	4
Características			
Tipo de Encendido	Electrónico integrado a perillas	Electrónico integrado a perillas	Electrónico integrado a perillas
Quemadores / Zonas de cocción	6 quemadores - 1 plancha	6 quemadores	4 quemadores - 1 plancha
Posterior izquierdo	18,000 BTUs	18,000 BTUs	18,000 BTUs
Posterior derecho	18,000 BTUs	18,000 BTUs	18,000 BTUs
Central 1	16,000 BTUs (plancha)	18,000 BTUs (frontal)	18,000 BTUs (plancha)
Central 2	18,000 BTUs frontal y 18,000 BTUs posterior	18,000 BTUs (posterior)	NA
Frontal izquierda	18,000 BTUs	18,000 BTUs	18,000 BTUs
Frontal derecho	18,000 BTUs	18,000 BTUs	18,000 BTUs
Quemadores con Simmer	6	6	4
Plancha	Aleación de Aulimino con Acero inoxidable	NA	Aleación de Aulimino con Acero inoxidable
Grill	NA	NA	NA
Re - Ignition	•	•	•
Volts/Hertz/Amps	120 V 60 Hz 20A	120 V 60 Hz 20A	120 V 60 Hz 20A
Accesorios incluidos			
Tabla bamboo	•	NA	•
Tapa de Acero inoxidable	•	NA	•
Dimensiones sin empaque			
Alto (cm)	21.6	21.6	21.6
Ancho (cm)	121.6	91.1	91.1
Profundidad (cm)	69.9	69.9	69.9
Kit de conversión	Gas LP	Gas LP	Gas LP



Parrilla a gas

	ZGU385NSMSS
Tipo	Inoxidable
Tipo de Empotre	Empotrable
Versión	Gas natural
Tamaño	90 cm/36"
Apariencia	
Acabado	Acero inoxidable
Tipo de Control	Perillas con luz indicadora de encendido
Ubicación de Controles	Frontales
Número de Parrillas de Fundición	3
Características	
Tipo de Encendido	Electrónico
Quemadores / Zonas de cocción	5
Posterior izquierdo	12,000 BTUs
Posterior derecho	12,000 BTUs
Central 1	18,000 BTUs
Frontal izquierdo	10,000 BTUs
Frontal derecho	10,000 BTUs
Quemadores con Simmer	5
Re - Ignition	•
Volts/Hertz	120 V 60 Hz
Dimensiones sin empaque	
Alto (cm)	9.2
Ancho (cm)	92.7
Profundidad (cm)	53.8
kit de conversión	Gas LP



Parrilla de inducción

	ZHU36RSJSS
Tipo	Inducción
Tipo de Empotre	Empotrable
Versión	Eléctrica
Tamaño	90 cm/36"
Apariencia	
Tipo de Control	Electronic Touch Slider
Ubicación de controles	Frontales
Características	
Tipo de Encendido	Electrónico
Indicador de calor residual	•
Quemadores / Zonas de cocción	5
Posterior izquierdo	2,500 W
Posterior derecho	1,800 W
Central 1	3,700 W
Frontal izquierdo	2,500 W
Frontal derecho	3,200 W
Plancha	Aleación de aluminio con Acero inoxidable
Timer	•
Bloqueo de Seguridad	•
Número de Potencias	19
Atributos	5 elementos de cocción radiantes / controles touch / elementos de inducción / Función para derretir/ Función de tiempo por zona / Bloqueo de parrilla / Sensor de presencia y tamaño de olla o sartén
Volts/Hertz	220 V 60 Hz
Dimensiones sin empaque	
Alto (cm)	11.8
Ancho (cm)	91.4
Profundidad (cm)	51.8
Accesorios no incluidos	JXSOUSV1



Parrilla eléctrica

	ZEU36RSJSS
Tipo	Vitrocera mica
Tipo de Empotre	Empotrable
Versión	Eléctrica
Tamaño	90 cm/36"
Apariencia	
Diseño	Vidrio Vitrocera mica
Tipo de Control	Electronic Touch Slider
Ubicación de Controles	Frontales
Características	
Tipo de Encendido	Electrónico
Indicador de calor residual	•
Quemadores / Zonas de cocción	5
Posterior izquierdo	1,500 W
Posterior derecho	1,200 W
Central 1	3,600 W
Frontal izquierdo	1,500 W
Frontal derecho	3,000 W
Timer	•
Bloqueo de Seguridad	•
Número de Potencias	19
Atributos	5 elementos de cocción radiantes / controles touch / elementos de inducción / Función para derretir/ Función de tiempo por zona / Bloqueo de parrilla / Sensor de presencia y tamaño de olla o sartén
Boost	High Output
Volts/Hertz/Amps	240 V 60 Hz 15A
Dimensiones sin empaque	
Alto (cm)	15.9
Ancho (cm)	91.8
Profundidad (cm)	54



Hornos de pared sencillos y dobles de convección electrónica

	ZET1PHSS ZET1SHSS	ZET2PHSS ZET2SHSS
Versión	Eléctrico	Eléctrico
Tipo	Empotrable	Empotrable
Tamaño	76 cm/30"	76 cm/30"
Capacidad		
Capacidad total (litros)	141	283.6
Apariencia		
Acabado	Acero inoxidable	Acero inoxidable
Control	perillas Acero Inoxidable y display	Perillas en acero y display
Display	•	LCD
Número de niveles en cavidad	6	6 cada horno
Características		
Tipo de encendido	Electrónico	Electrónico
Temporizador	Temporizador (24 hr / 12 hr) & Reloj Electrónico	Temporizador (24 hr / 12 hr) & Reloj Electrónico
Iluminación	2 columnas de iluminación LED	2 columnas de iluminación LED
Horneado	resistencia oculta 2850 W	Resistencia oculta 2850 W cada horno
Proof	•	cada horno
Asado	2 niveles (Alto / Bajo) 4300 W	2 niveles (Alto / Bajo) 4300 W cada horno
Tipo de convección	convección Europea Reversible 2400 W	Convección Europea Reversible cada horno 2400 W
Horneado + convección	•	cada horno
Rostizado + convección	•	cada horno
Asado + convección	•	cada horno
Horneado y rostizado térmico	•	cada horno
Inicio programable	•	cada horno
Pre calentamiento	Con señal de aviso	Con señal de aviso
Termómetro de Alimentos (Meat Probe)	•	•
Bloqueo de seguridad	•	cada horno
Autoapagado	•	cada horno
Certificado Sabbath	•	cada horno
Autolimpieza	Steam & self clean	Steam & self clean
Mantenimiento de calor	•	cada horno
Volts/Hertz	220 V 60 Hz	220 V 60 Hz
Accesorios		
Parrillas	2 con extensión completa	3 con extensión completa
Termómetro de alimentos	•	•
Dimensiones sin empaque		
Alto (cm)	72.7	136.2
Ancho (cm)	75.6	75.6
Profundidad (cm)	69.9 / 67.62	69.9 / 67.62



Horno Eléctrico French Door

	ZET1FHSS
Versión	Eléctrico
Tipo de Instalación	Empotrable
Tamaño Comercial	76 cm/30"
Capacidad	
Capacidad total (litros)	141.6
Apariencia	
Acabado	Acero inoxidable
Control	Perillas de Acero Inoxidable
Display	LCD con Sensor de Proximidad
Número de Niveles en Cavidad	6
Características	
Tipo de Encendido	Electrónico
Temporizador	Temporizador (24 hr / 12 hr) & Reloj Electrónico
Temperatura	C° y F° programable
Iluminación	LED
Horneado	2,850 W
Función para fermentar	•
Asado	4,300 W
Rostizado	•
Convección	Convección Bidireccional Tipo Europea 2,400 W
Horneado + convección	•
Rostizado + convección	•
Asado + convección	•
Horneado y rostizado térmico	•
Modo Crujiente	•
Inicio programable	•
Pre-calentamiento	•
Probeta de Temperatura	•
Bloqueo de seguridad	•
Modo caliente	•
Apagado automático	•
Modo Sabbath	•
Autolimpieza	•
Mantenimiento de temperatura	•
Atributos	French Door / Conveccion Europea / Luz LED en el interior del horno / Perilla de control digital con iluminación de fondo / Notificación con luz / Self-Clean y Steam Clean / Modo Caliente para mantener la temperatura de los alimentos / Resistencia de 10 pasos
Volts/Hertz /Amp	220 V 60 Hz 15 A
Dimensiones sin empaque	
Alto (cm)	72
Ancho (cm)	75
Profundidad (cm)	71



Hornos Advantium®

	ZSC2201JSS	ZSC2202JSS
Tipo	Empotrable	Empotrable
Capacidad		
Capacidad total (litros)	45.3	45.3
Tamaño	76 cm / 30"	76 cm / 30"
Apariencia		
Acabado	Acero inoxidable	Acero inoxidable
Tipo de Controles	Pantalla táctil y perilla	Pantalla táctil y perilla
Características		
Temporizador	Digital	Digital
Función de Ayuda	•	•
Cocinado Express	•	•
Repetición de última función	•	•
Bloqueo de Seguridad	•	•
Descongelar	Programable	Programable
Plato Giratorio	•	•
Principales Funciones	Señal de terminado / programas preestablecidos / encender & apagar display / descongelar	Señal de terminado / programas preestablecidos / encender & apagar display / descongelar
Funciones de Cocción	Cocción Express / Microondas / Horneado por Convección / Calienta Platos / Asar / Tostar	Cocción Express / Microondas / Horneado por Convección / Calienta Platos / Asar / Tostar
Funciones de Microondas	Huevos / Carne / Palomitas / Papa / Arroz / Vegetales	Huevos / Carne / Palomitas / Papa / Arroz / Vegetales
Potencias	950 W	950 W
Programas preestablecidos	175 preprogramadas	175 preprogramadas
Control de Volumen	•	•
Volts/Hertz/Amp	240V 60 Hz 15 A	240V 60 Hz 15 A
Accesorios incluidos		
Plato Giratorio	•	•
Recetario	•	•
Dimensiones sin empaque		
Alto (cm)	49.0	49.0
Ancho (cm)	75.6	75.6
Profundidad (cm)	54.6	54.6



Cajones calentadores

	ZW9000SJSS
Tipo	Empotrable
Capacidad	
Capacidad total (litros)	54
Versión	Eléctrico
Tamaño	76 cm / 30"
Apariencia	
Acabado	Acero inoxidable
Control	Apagador
Características	
Tipo de encendido	Eléctrico
Indicador de Encendido	•
Mantener Caliente	•
Calentar Platos	•
Gratinar	•
Proof Mode	•
Descongelar	•
Volts/Hertz/Amp	127 V 60 Hz 15 A
Dimensiones sin empaque	
Alto (cm)	26.7
Ancho (cm)	76.2
Profundidad (cm)	59
Accesorios no incluidos	Kit look profesional ZXD9030P



Microondas

	ZEB1227SLSS
Tipo	Countertop / empotre
Capacidad	
Capacidad total (litros)	62.2
Tamaño	60 cm / 24"
Apariencia	
Acabado	Acero inoxidable con negro
Tipo de Controles	Digitales Touch eléctrico
Características	
Timer	Digital
Función microondas	•
Cocinado express	1 - 6 minutos
Descongelar	programable
Agregar minutos	•
Aviso ciclo finalizado	•
Funciones de microondas	bebidas / pollo / palomitas / papa / verduras / recalentado
Potencias	10
Niveles de volumen	4
Volts/Hertz/Amp	120V 60 Hz 15 A
Accesorios incluidos	
Plato giratorio	1
Dimensiones sin empaque	
Alto (cm)	35.6
Ancho (cm)	61.3
Profundidad (cm)	50.2
Accesorios no incluidos	Trim 30" ZX2130SLSS



Cajón microondas

	ZWL1126SJSS
Tipo	Countertop / empotre
Capacidad	
Capacidad total (litros)	34
Tamaño	60 cm / 24"
Apariencia	
Acabado	Acero inoxidable
Pantalla digital electrónica	LED
Características	
Temporizador	Digital
Función Microondas	•
Función de ayuda	•
Bloqueo de Seguridad	•
Descongelar	•
Calienta platos	•
Agregar minutos	•
Aviso ciclo finalizado	•
Funciones de Cocción	•
Funciones de Microondas	Descongelar / Bebidas / Palomitas / sensor de cocción / sensor de recalentado / Mantener caliente / Bloqueo
Potencias	11
Control Volumen	•
Atributos	Sensor de Cocción / Touchpad electrónico / Calienta platos / apertura automática por botón digital
Volts/Hertz	120V 60 Hz
Plato giratorio	1
Dimensiones sin empaque	
Alto (cm)	40.4
Ancho (cm)	60
Profundidad (cm)	60.6

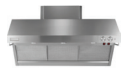

Campanas profesionales

	ZV48RSFSS	ZV36RSFSS	ZV48TSFSS	ZV36TSFSS
Tipo de empotre	pared	pared	Pared	Pared
Tamaño	120 cm/48"	90 cm/36"	120 cm/48"	90 cm/36"
Capacidad de extracción (CFM)	1090	620	1090	620
Apariencia				
Acabado	Acero inoxidable	Acero inoxidable	Acero inoxidable	Acero inoxidable
Tipo de controles	Perilla acero inoxidable	Perilla acero inoxidable	Perilla acero inoxidable	Perilla acero inoxidable
Acabado en filtros	Acero inoxidable / Removibles	Acero inoxidable / Removibles	Acero inoxidable / Removibles	Acero inoxidable / Removibles
Características				
Niveles de extracción	4 (Control Mecánico)	4 (Control Mecánico)	4 (Control Mecánico)	4 (Control Mecánico)
Indicador de encendido	•	•	•	•
Tipo de iluminación	Halógena	Halógena	Halógena	Halógena
Lámparas infrarrojas	2	1	2	1
Niveles de iluminación	4	4	4	4
Ventiladores duales	•	•	•	NA
Filtros lavables	•	•	•	•
Volts/Hertz/Amps	110 V 60 Hz	127 V 60 Hz	110 V 60 Hz	110 V 60 Hz
Accesorios incluidos				
Cubreducto/Ducto	Sí, 10 ft	Sí, 10 ft	Sí, 10 ft	Sí, 10 ft
Deflector	•	•	•	•
Motor	•	•	•	•
Dimensiones sin empaque				
Alto (cm)	57.2	57.2	45.7	45.7
Ancho (cm)	121.9	91.4	121.9	91.4
Profundidad (cm)	63.5	63.5	63.5	63.5
Accesorios no incluidos	Cubreducto 6" ZX48DC6 / Cubreducto 12" ZX48DC12	Cubreducto 6" ZX36DC6 / Cubreducto 12" ZX36DC12	Cubreducto 6" ZX48DC6 / Cubreducto 12" ZX48DC12	Cubreducto 6" ZX36DC6 / Cubreducto 12" ZX36DC12



Campanas de diseño

	ZV800SJS	ZV850SPSS	ZV1050SFSS	ZV750SPSS	ZV900SLSS	ZVC48LSS	ZVC36LSS
Tipo de empotre	Pared	Isla / Chim	Isla / Chim	Pared	Pared	Empotrable	Empotrable
Tamaño comercial	90 cm/36"	90 cm/36"	106 cm/42"	90 cm/36"	90 cm/36"	120 cm/48"	90 cm/36"
Capacidad de extracción (CFM)	460	350	1050	350	490	920	550
Apariencia							
Acabado	Acero inoxidable	Acero inoxidable	Acero inoxidable	Acero inoxidable	Acero inoxidable / Vidrio	Acero inoxidable	Acero inoxidable
Tipo de diseño	Diseño	Diseño	Diseño	Diseño	Diseño	Empotrable	Empotrable
Tipo de controles	Botones	Botones + Display	Botones + Display	Botones + Display	Botones + Display	Botones	Botones
Display		•	•	•	ICD	•	•
Filtros	Acero inoxidable	3 de Acero inoxidable	Acero inoxidable	3 de Acero inoxidable	Acero inoxidable	Acero inoxidable	Acero inoxidable
Características							
Niveles de extracción	4 - incluyendo BOOST	4 - incluyendo BOOST	4	4 - incluyendo BOOST	4 - incluyendo BOOST	4	4
Indicador de encendido	•	•	•	•	•	•	•
Tipo de iluminación	Halógena	Halógena	Halógena	Halógena	Halógena	Halógena	Halógena
Lámparas infrarrojas			6				4
Niveles de iluminación	6	6	•	6	4	4	NA
Alarma de cambio de filtro	NA	•	•	•	NA	NA	NA
Autoapagado programable	NA	•	•	•	NA	NA	•
Accesorios incluidos	Ducto Telescópico de 8' a 10'	Ducto Telescópico 8'	Ducto Telescópico de 8'. Ventiladores duales	NA	Ducto Telescópico de 8' a 9'	Ducto de escape de 8'	Ducto de escape de 8'
Volts/Hertz/Amps	127 V 60 Hz	127 V 60 Hz	127 V 60 Hz	127 V 60 Hz	127 V 60 Hz	127 V 60 Hz	127 V 60 Hz
Cubreducto	•	•	Cubreducto Telescópico de 8 a 9 H	•	•	•	•
Dimensiones sin empaque							
Alto (cm)	3.8	105.4	25.4	122	8.3	45.7	45.7
Ancho (cm)	91.1	92.7	106.7	90.0	91.1	118.1	87.6
Profundidad (cm)	34.8 a 48.1	69.9	80.0	69.8	51.9	54.0	54.0
Máxima Altura de Ducto (cm)	75.8		20.3	76	75.8		
Accesorios no incluidos		Cubreducto de 9' ZX8510SPSS	Cubreducto de 9' ZX1059SFSS / Cubreducto 10 ZX10510SFSS	Cubreducto de 10' ZX7510SPSS			



Lavavajillas empotrable

	ZDT915SSJSS	ZDT915SIJII	ZDT915SPJSS	ZDT975SSJSS	ZDT975SIJII	ZDT975SPJSS
Tipo de Instalación	Empotrable	Empotrable	Empotrable	Empotrable	Empotrable	Empotrable
Apariencia						
Acabado	Acero Inoxidable Diseño	Panelable	Acero Inoxidable Profesional	Acero Inoxidable Diseño	Panelable	Acero Inoxidable Profesional
Tipo de Control	Ocultos / Digitales	Ocultos / Digitales	Ocultos / Digitales	Ocultos / Digitales	Ocultos / Digitales	Ocultos / Digitales
Display	LED	LED	LED	LED	LED	LED
Características						
Número de Ciclos	5	5	5	7	7	7
Ciclos	Auto sense / Lavado Pesado / Lavado Normal / Lavado Ligero / Enjuague	Auto sense / Lavado Pesado / Lavado Normal / Lavado Ligero / Enjuague	Auto sense / Lavado Pesado / Lavado Normal / Lavado Ligero / Enjuague	Auto sense / Lavado Pesado / Lavado Normal / Lavado Ligero / Enjuague / Lavado Express / eWash	Auto sense / Lavado Pesado / Lavado Normal / Lavado Ligero / Enjuague / Lavado Express / eWash	Antibacterial / Normal / Vajilla delicada / Prelavado con Vapor / Autolavado
Características del Secado	Max dry	Max dry	Max dry	Max dry	Max dry	Max dry
Opciones de Lavado	Inicio programable / Pre lavado / Bloqueo Infantil / Sanitizar / Lavado superior y/o Inferior	Inicio programable / Pre lavado / Bloqueo Infantil / Sanitizar / Lavado superior y/o Inferior	Inicio programable / Pre lavado / Bloqueo Infantil / Sanitizar / Lavado superior y/o Inferior	Inicio programable / Pre lavado / Bloqueo Infantil / Sanitizar / Lavado superior y/o Inferior	Inicio programable / Pre lavado / Bloqueo Infantil / Sanitizar / Lavado superior y/o Inferior	Inicio programable / Pre lavado / Bloqueo Infantil / Sanitizar / Lavado superior y/o Inferior
Características del Lavado	Dual Speed / Control de Temperatura automatico / Brazo reversible de lavado inferior / 102 aerosolas para lavado de chorro / Calentadores ocultos / Lavado Tempboost	Dual Speed / Control de Temperatura automatico / Brazo reversible de lavado inferior / 102 aerosolas para lavado de chorro / Calentadores ocultos / Lavado Tempboost	Dual Speed / Control de Temperatura automatico / Brazo reversible de lavado inferior / 102 aerosolas para lavado de chorro / Calentadores ocultos / Lavado Tempboost	Dual Speed / Control de Temperatura automatico / Brazo reversible de lavado inferior / 102 aerosolas para lavado de chorro / Calentadores ocultos / Lavado Tempboost	Dual Speed / Control de Temperatura automatico / Brazo reversible de lavado inferior / 102 aerosolas para lavado de chorro / Calentadores ocultos / Lavado Tempboost	Dual Speed / Control de Temperatura automatico / Brazo reversible de lavado inferior / 102 aerosolas para lavado de chorro / Calentadores ocultos / Lavado Tempboost
Características del Despachador	Con indicador del nivel de jabón	Con indicador del nivel de jabón	Con indicador del nivel de jabón	Con indicador del nivel de jabón	Con indicador del nivel de jabón	Con indicador del nivel de jabón
Descripción de racks	2 racks principales / 2 racks abatibles / 3 canastillas para cubiertos	2 racks principales / 2 racks abatibles / 3 canastillas para cubiertos	2 racks principales / 2 racks abatibles / 3 canastillas para cubiertos	3 racks principales / 2 racks abatibles / 3 canastillas para cubiertos	3 racks principales / 2 racks abatibles / 3 canastillas para cubiertos	2 racks principales / 3 canastillas para cubierto con tapa / 2 racks abatibles
Tipo de Sensor	Sensor de limpieza	Sensor de limpieza	Sensor de limpieza	Sensor de limpieza	Sensor de limpieza	Sensor de limpieza
Alarma fin de ciclo	•	•	•	•	•	•
Depósito de Desperdicios	Sí (Piranha)	Sí (Piranha)	Sí (Piranha)	Sí (Piranha)	Sí (Piranha)	Sí
Número de Servicios	16	16	16	16	16	16
Decibeles	42 dBA	42 dBA	42 dBA	39 dBA	39 dBA	39 dBA
Volts/Hertz/Amps	120 V 60 Hz 9 A	120 V 60 Hz 9 A	120 V 60 Hz 9 A	120 V 60 Hz 9 A	120 V 60 Hz 9 A	120 V 60 Hz 9 A
Dimensiones						
Alto (cm)	86.36	86.36	86.36	86.36	86.36	86.36
Ancho (cm)	60.32	60.32	60.32	60.32	60.32	60.32
Profundidad (cm)	60.96	60.96	60.96	60.96	60.96	60.96

Side by Side de 48" y 42" ZISS480DKSS / ZISP480DKSS / ZISS420DKSS / ZISP420DKSS

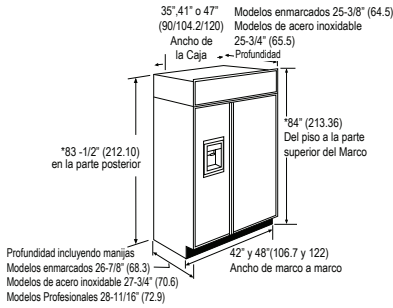

Espacio de Instalación

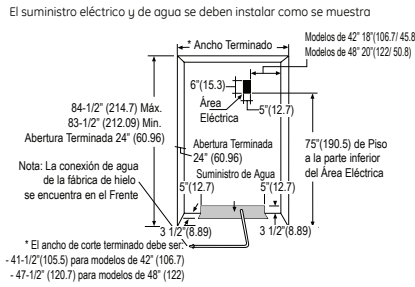

Instalación en Esquina

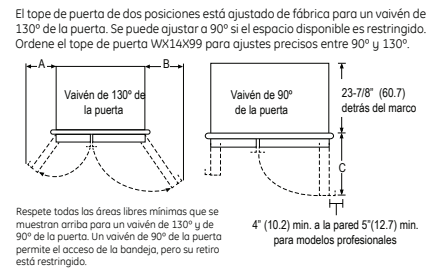

* Altura de embarque. El refrigerador se puede ajustar para que entre en un corte con una altura entre 83-1/2" (212.10) min. y 84-1/2" (214.63) máx. Es importante señalar que el biselado de la parte superior de la caja en el frente es 1/2" (1.27) más alto y se traslapará con los gabinetes superiores o el plafón. Utilice ruedos y patas niveladoras para un ajuste de altura máxima de 1" (2.54)

Refrigeradores y Congeladores de 36" ZIRS360NHRH - ZIRS360NXLH - ZIFS360NHRH - ZIFS360NHLH ZIF360NHLN - ZIR360NHRH

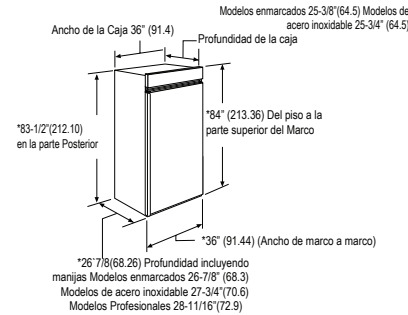

Espacio de Instalación

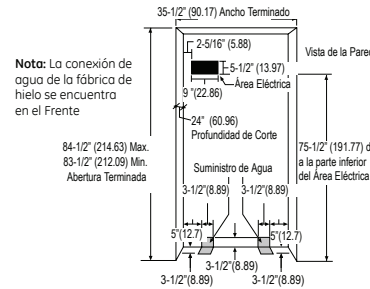

Instalación en Esquina

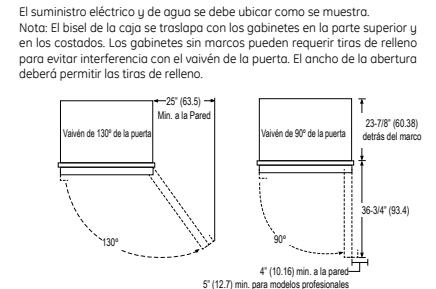

* Altura de embarque. El refrigerador se puede ajustar para que entre en un corte con una altura entre 83-1/2" (212.09) min. y 84-1/2" (214.63) máx. Es importante señalar que el biselado de la parte superior de la caja en el frente es 1/2" (1.27) más alto y se traslapará con los gabinetes superiores o el plafón. Utilice ruedos y patas niveladoras para un ajuste de altura máxima de 1" (2.54)

Instalación de Productos Múltiples

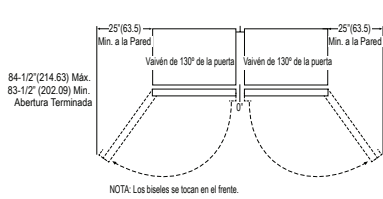

En una instalación de lado a lado de un producto con vaivén de la puerta a la izquierda y a la derecha no se requiere ningún área libre entre las unidades. Ordene el juego de panel unificado de rejilla para el panel ZUGSS2, ZUGPP2 Profesional o ZUG2 personalizado para un sólo panel continuo de rejilla.

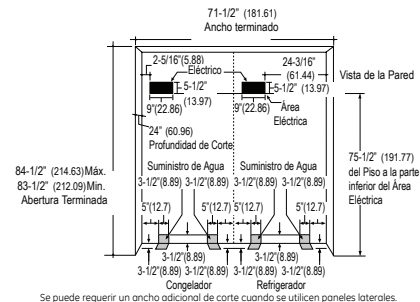

Se puede requerir un ancho adicional de corte cuando se utilicen paneles laterales.

Refrigeradores con Congelador inferior de 36" ZICS360NHRH - ZICS360NHLH - ZICP360NHLH / ZIC360NHRH - ZIC360NHLH - ZICP360NHRH

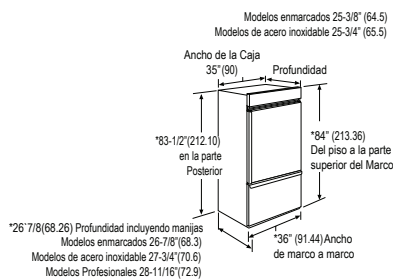

Espacio de Instalación

El ancho de corte terminado debe ser de 35-1/2" (90.17)
El suministro eléctrico y de agua se deben ubicar como se muestra

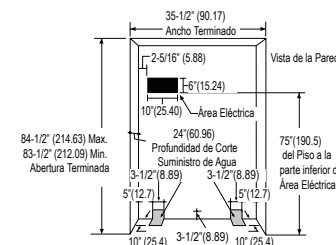

Nota: La conexión de agua de la fábrica de hielo se encuentra en el Frente

Instalación en Esquina

El tope de puerta de dos posiciones está ajustado de fábrica para un vaivén de 130° de la puerta. Se puede ajustar a 90° si el espacio disponible es restringido. Ordene el tope de puerta WX14K99 para ajustes precisos entre 90° y 130°.

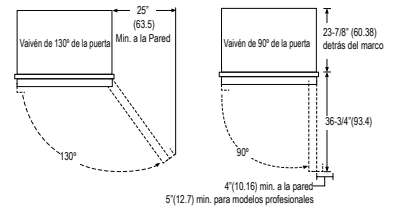

Respete todas las áreas libres mínimas que se muestran arriba para un vaivén de 130° o 90° de la puerta. Un vaivén de 90° de la puerta permite el acceso de la bandeja, pero su retiro está restringido.

* Altura de embarque. El refrigerador se puede ajustar para que entre en un corte con una altura entre 83-1/2" (212.10) min. y 84-1/2" (214.63) máx. Es importante señalar que el biselado de la parte superior de la caja en el frente es 1/2" (1.27) más alto y se traslapará con los gabinetes superiores o el plafón. Utilice ruedos y patas niveladoras para un ajuste de altura máxima de 1" (2.54)

Refrigeradores Integrados de 30" ZIC30GNHII

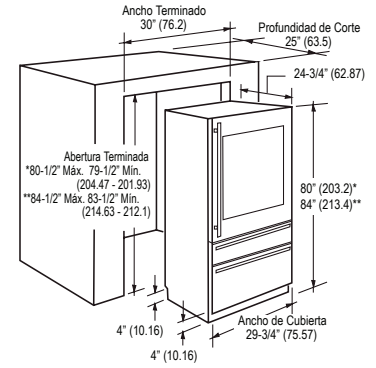
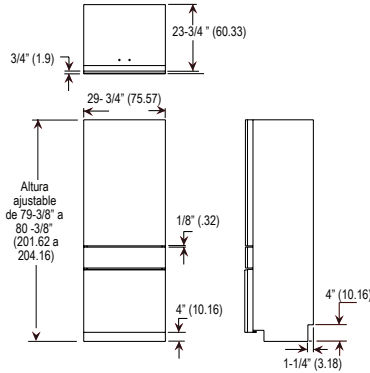
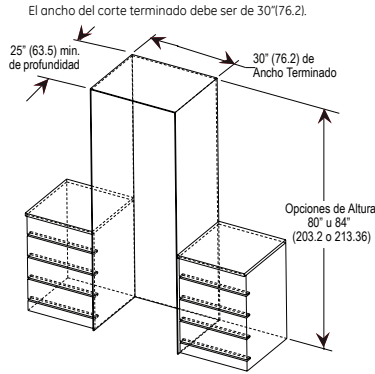

El corte de profundidad debe ser de 25" (63.5) para los montajes empotrados.

El frente de la reserva de vinos se ajusta para empotrarse a una profundidad de 25" (63.5).

Electricidad: Se requiere una fuente de energía de 115V, 60Hz, 15 ó 20 amperes. Se recomiendan dos disyuntores o derivación individual adecuadamente con conexión a tierra. Instale un tomacorriente eléctrico con 3 terminales y una conexión a tierra adecuada empotrada en la pared trasera. La instalación eléctrica se debe ubicar en la pared trasera tal y como se muestra. *Nota:* No se recomienda un interruptor accionado por corriente sin conexión a tierra (GFI por sus siglas en inglés-Ground-Fault Interrupter).

Tubería de Agua

- Se requiere de un suministro de agua fría para el funcionamiento de la fábrica de hielo. La presión del agua debe ser de entre 40 y 120 libras por pulgada cuadrada (2.8124 y 8.4372 Kg./cm²).
- Tubería de cobre de 1/4" de diámetro interno o de plástico marca GE SmartConnect™ para utilizarse entre la tubería de agua fría de la casa y la ubicación de la conexión de agua del equipo.
- La tubería de agua puede entrar a través de un orificio en el suelo o en la pared trasera.
- Instale una válvula de cierre entre la válvula de agua de la fábrica de hielo y la conexión de agua fría de la casa.

* Montaje de 80" (203.2) de altura. La reserva de vinos se puede ajustar para que quepa en un espacio con una altura mín. de 79-1/2" (201.93) hasta un máx. de 80-1/2" (204.47). Use patas y ruedas niveladoras para lograr un ajuste de altura máximo de 1". (2.54)

** Montaje de 84" (213.4) de altura. La reserva de vinos se puede ajustar para que quepa en un espacio con una altura mín. de 83-1/2" (212.1) hasta un máx. de 84-1/2" (214.63). Use patas y ruedas niveladoras para lograr un ajuste de altura máximo de 1". (2.54)

Doble Cajón Refrigerante ZIDS240HSS / ZIDI240HII

El modelo ZIDI240WII requiere paneles de revestimiento para los cajones proporcionados por el cliente.

- Los paneles de revestimiento se deben asegurar a un panel de soporte de 1/4" (6.4) de espesor que se desliza en el ribete. Un panel espaciador de 10" (25.4) de espesor se debe colocar entre el panel personalizado y el panel de soporte.
- Se deben instalar manijas personalizadas, que proporcionará el fabricante de los gabinetes, en los paneles de revestimiento.

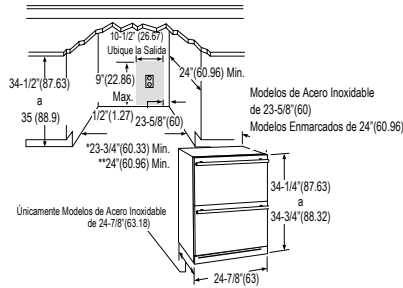
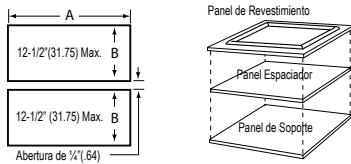

Permita un espacio libre de 22" (55.88) al frente para una extensión completa de los cajones.

Las dimensiones de corte se muestran a continuación. Consulte Áreas Libres del Vaivén de la Puerta al final de esta sección. La longitud del cable de corriente es de 6 pies (182.88).

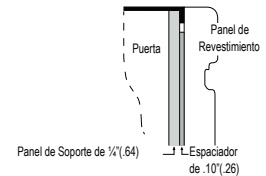

Lavavajillas

ZDT915SUJII / ZDT975SUJII ZDT915SSJSS / ZDT975SSJSS ZDT915SPJSS / ZDT975SPJSS

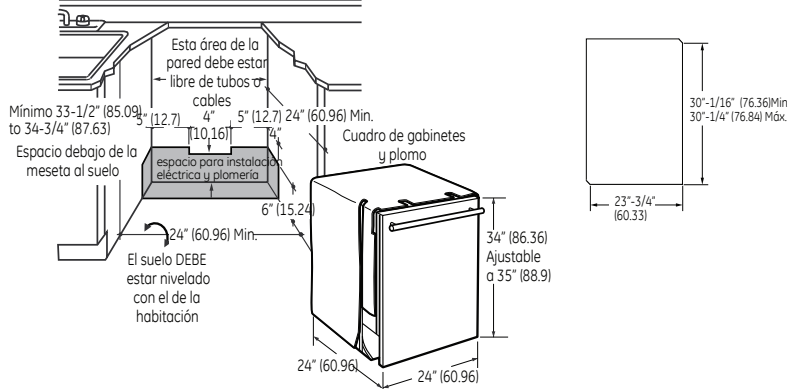

Nota: El peso máximo del panel de la puerta es de 14 libras.

DIAGRAMAS DE EMPOTRE

Cava y Enfrizador para vinos

ZDWR240HBS

Las dimensiones de corte se muestran a continuación. Consulte **Áreas Libres del Vaivén de la Puerta** al final de esta sección. La longitud del cable de corriente es de 6 pies (182.88).

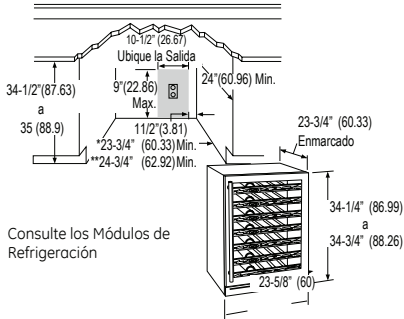

Consulte los Módulos de Refrigeración

NOTAS DE INSTALACIÓN:

*** Para una instalación estándar:** Se debe instalar el producto de tal manera que la cara del frente se proyecte 2" (5.08) hacia afuera de los gabinetes adyacentes. Esta posición permitirá un movimiento completo de la puerta y evitará interferencia con los gabinetes adyacentes. El espacio entre los gabinetes debe ser de 23-3/4" (60.38) como mínimo. **** Para una instalación al ras:** Instale una tira de relleno de 1" (2.54) de ancho en el lado de la bisagra. La tira de relleno actuará como un espaciador entre la caja de la puerta y los gabinetes adyacentes y evitará interferencia con el vaivén de la puerta del gabinete. Separe la parte posterior de la tira de relleno de 2" (5.08) de la cara del frente de la unidad o del extremo del frente de la caja del producto (atrás de la junta). El ancho de la abertura debe ser de 24-3/4" (60.38) (incluyendo la tira de relleno de 1" (2.54)).

Dimensiones del Marco del Panel Personalizado de 3/4" (1.96) Estos modelos requieren un marco del panel personalizado que rodee el vidrio. Existen dos opciones: el panel puede ser de 29-3/4" (75.62) o de 30" (76.20) de largo. Un panel de 30" (76.20) requiere el corte de una muesca en el fondo del panel para evitar interferencia con la bisagra. El marco del panel personalizado debe ser de 3/4" (1.96) de espesor. El peso máximo del panel incluyendo la manija y tornillos es de 4-1/2 libras. **NOTA: NO SE PODRÁ INSTALAR** en estos modelos un panel sólido que cubra la puerta de vidrio.

NOTA: Se ilustran modelos para mano derecha (a la Derecha). Corte las muescas en el extremo opuesto para un vaivén de la puerta para zurdos.

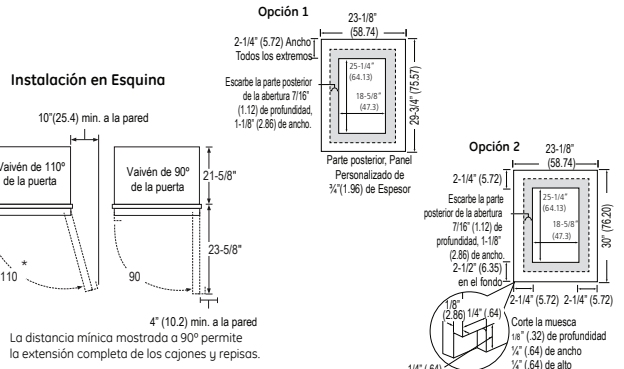

Centro de Bebidas

ZDBR240HBS

Las dimensiones de corte se muestran a continuación. Consulte **Áreas Libres del Vaivén de la Puerta** al final de esta sección. La longitud del cable de corriente es de 6 pies (182.88).

NOTA: La profundidad de la manija y la base de la manija es de 1-3/4" (4.45)

NOTAS DE INSTALACIÓN:

*** Para una instalación estándar:** Se debe instalar el producto de manera que la cara del frente se proyecte 1-3/4" (4.45) hacia afuera de los gabinetes adyacentes. Esta posición permitirá un movimiento completo de la puerta y evitará interferencia con los gabinetes adyacentes. El espacio entre los gabinetes debe ser de 23-3/4" (60.33) como mínimo. **** Para una instalación al ras:** Instale una tira de relleno de 1/2" (1.27) de ancho en el lado de la bisagra. La tira de relleno actuará como un espaciador entre la caja de la puerta y los gabinetes adyacentes y evitará interferencia con el vaivén de la puerta del gabinete. Separe la parte posterior de la tira de relleno 1-7/8" (4.77) de la cara del frente de la unidad o del extremo del frente de la caja del producto (atrás de la junta). El ancho de la abertura debe ser de 24-1/4" (61.61) (incluyendo la tira de relleno de 1/2" (1.27)).

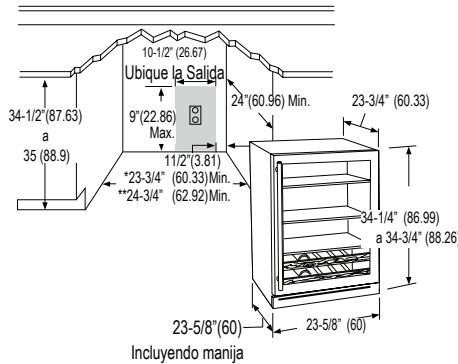

Centro de Bebidas acero y panelado

ZIBS240HSS / ZIBI240HII/ ZDOD240HSS

Las dimensiones de corte se muestran a continuación. Consulte **Libres del Vaivén de la Puerta** al final de esta sección. La longitud del cable de corriente es de 6 pies (182.88).

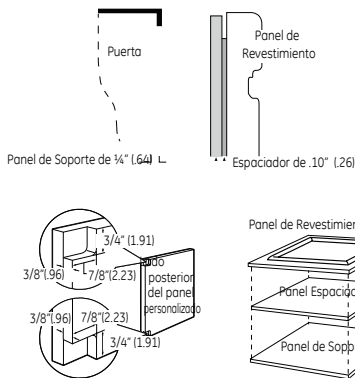

Modelos de Acero Inoxidable

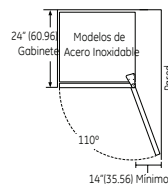

Modelos con Panel Personalizado de la Puerta

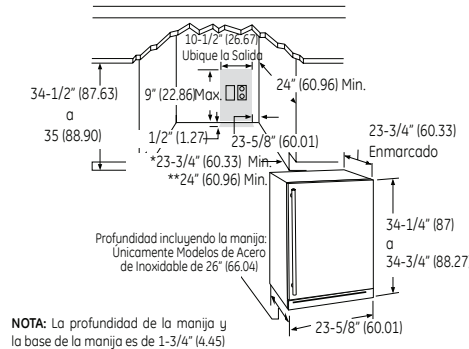
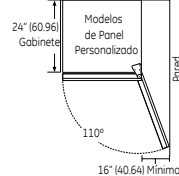

NOTA: La profundidad de la manija y la base de la manija es de 1-3/4" (4.45)

Todos los modelos están ajustados de fábrica para un vaivén de la puerta de 110°.

Para un vaivén mínimo de la puerta de 90°:

- Permita un espacio libre de 4" (10.16) min. a la pared en el extremo de la bisagra para modelos de acero inoxidable.
- Permita un espacio libre de 4-1/2" (11.43) min. a la pared en el extremo de la bisagra para modelos con panel y manija personalizados.

Para un vaivén completo de la puerta de 110°:

- Permita un espacio libre de 14" (35.56) min. a la pared en el extremo de la bisagra para modelos de acero inoxidable.
- Permita un espacio libre de 16" (40.64) min. a la pared en el extremo de la bisagra para modelos con panel y manija personalizados.

Espacios Libres de Instalación (Vista de Arriba)

NOTAS DE INSTALACIÓN:

*** Para una instalación estándar:** Se debe instalar el producto de tal manera que el frente de acero inoxidable se proyecte 1-5/8" (4.13) hacia adelante y el frente del panel personalizado se proyecte 2-3/4" (6.99) hacia afuera de los gabinetes adyacentes. Esta posición permitirá un movimiento completo de la puerta y evitará interferencia con los gabinetes adyacentes. El espacio entre los gabinetes debe ser de 23-3/4" (60.33), mínimo. **** Para una instalación al ras de los modelos ZIFS240:** Instale una tira de relleno de 1/4" (6.4) de ancho en el lado de la bisagra. La tira de relleno actuará como un espaciador entre la caja de la puerta y los gabinetes adyacentes y evitará interferencia con el vaivén de la puerta del gabinete. Separe la parte posterior de la tira de relleno 1-5/8" (4.13) de la cara del frente del refrigerador o del extremo del frente de la caja del producto (atrás de la junta). El ancho de la abertura debe ser de 24" (60.96) (incluyendo la tira de relleno de 1/4" (6.4)). Los modelos ZIF240 de panel personalizado no se pueden instalar al ras en gabinetes de 24" (60.96) de profundidad.

DIAGRAMAS DE EMPOTRE

Refrigerador totalmente integrado en columna ZIR240NPKII

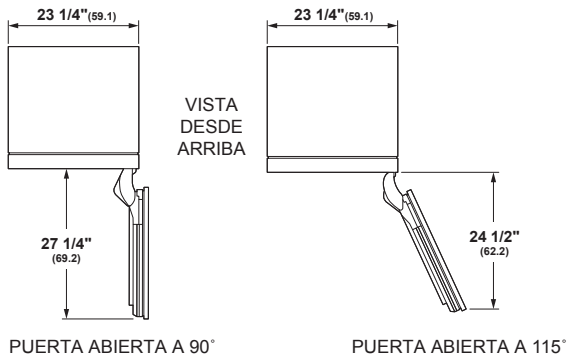
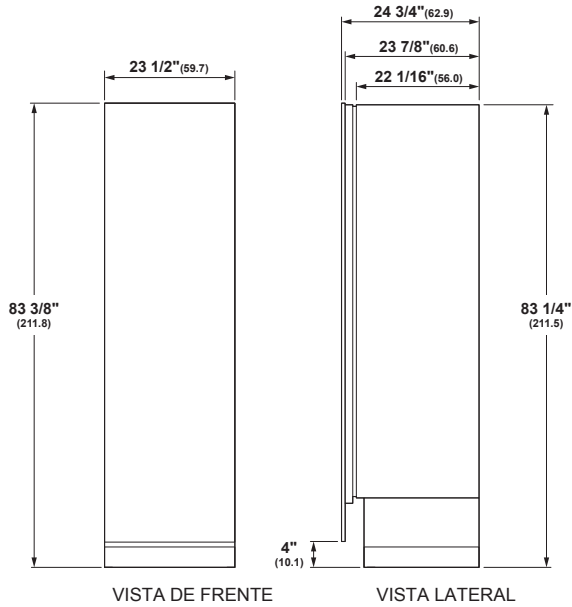

SPECIFICATIONS

Ancho total	23 1/2" (59.7 cm)
Alto total	83 3/8" (211.8 cm)
Fondo total	24 3/4" (62.9 cm)
Puerta abierta a 90°	27 1/4" (69.2 cm)
Puerta abierta a 115°	24 1/2" (62.2 cm)
Anchura de corte	23 3/4" (60.3 cm)
Altura de corte	84" (213.4 cm)
Profundidad de corte	25" (63.5 cm)
Requerimientos plomería	GE SmartConnect kit
Peso neto (aprox)	460 lb (208.7 kg)

Congelador totalmente integrado en columna ZIF180NPKII

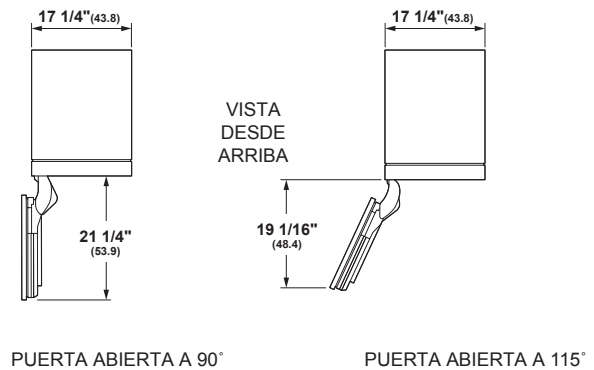
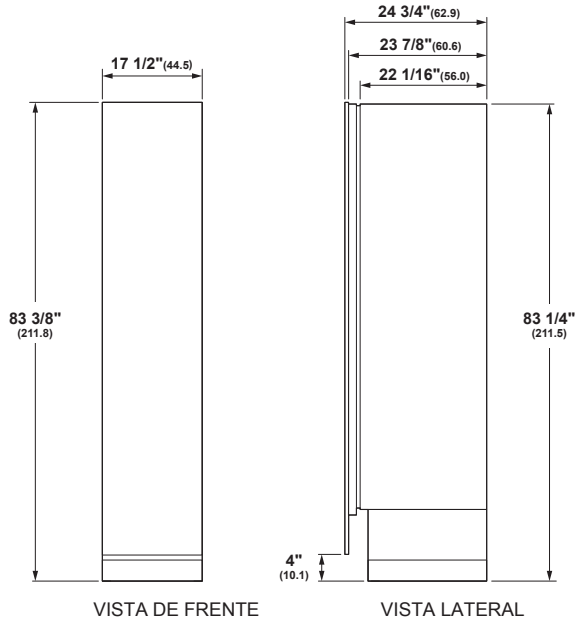

SPECIFICATIONS

Ancho total	17 1/2" (44.5 cm)
Alto total	83 3/8" (211.8 cm)
Fondo total	24 3/4" (62.9 cm)
Puerta abierta a 90°	21 1/4" (53.9 cm)
Puerta abierta a 115°	19 1/16" (48.4 cm)
Anchura de corte	17 3/4" (45.1 cm)
Altura de corte	84" (213.4 cm)
Profundidad de corte	25" (63.5 cm)
Requerimientos plomería	GE SmartConnect kit
Peso neto (aprox)	370 lb (167.8 kg)

UCC15NJII

PLANIFICACIÓN AVANZADA

⚠PRECAUCIÓN

Debido a un peso excesivo, SE REQUIERE QUE DOS PERSONAS MUEVAN E INSTALEN ESTA máquina de hielo. Si esto no se cumple, se podrán producir lesiones en la espalda u otras heridas.

DIMENSIONES DEL PRODUCTO Y ESPACIO

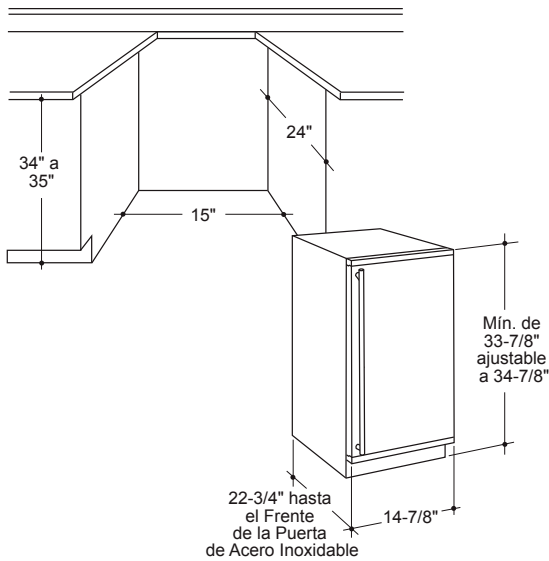

Notas de Instalación

Instalación Empotrada: Si un piso con terminación será instalado en el área luego de haber empotrado la máquina de hielo, se deberán instalar cuñas del grosor del piso que se colocará debajo de la unidad, a fin de mantener la máquina nivelada con el nivel del piso planificado.

NOTA: La conexión del agua está en la parte trasera y suma unas pocas pulgadas a la profundidad del gabinete.

Instalación sobre una losa: Necesitará instalar una bomba de desagüe al electrodoméstico y bombear el agua hasta el punto de desagüe. Consulte la sección de Accesorios. Las bombas bombearán hasta una altura de 1 piso (10 pies).

Instalación en un entrepiso o sótano: Se podrá usar el desagüe por gravedad o una bomba. Para usar una bomba, consulte la sección de Accesorios. Si no hay suficiente espacio detrás de la máquina para un receptáculo de desagüe/desechos, el desagüe deberá estar por debajo del piso.

NOTA: Cuando se instale en un rincón, es posible que la apertura de la puerta se vea limitada debido al contacto de la manija con la pared o la cara del gabinete.

Es necesario contar con un suministro de agua. Los suministros de agua varían en el grado del contenido mineral. El agua con alto nivel de contenido mineral requerirá un mantenimiento más frecuente. La filtración del agua puede mejorar el gusto del hielo y también reducir parte de la acumulación de minerales.

DIAGRAMAS DE EMPOTRE

Cajón Caliente ZW9000SJS

Los cajones calentadores se pueden instalar debajo de una cubierta, estufas GE Monogram y hornos sencillos o dobles. O, instale dos Cajones Calentadores, uno al lado del otro.

Instalación de Lado a Lado



Tenga cuidado con las dimensiones y espacios. Deje al menos un espacio de 2 1/8" entre los huecos.

Nota: Se debe instalar un soporte anti-hundimiento en la parte trasera del gabinete como se muestra, en todas las instalaciones.

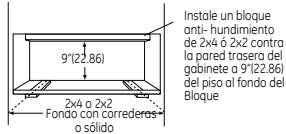

Nota: Cuando instale el cajón calentador bajo una cubierta, se debe instalar una barrera sólida a por lo menos 1" (2.54) del punto más bajo de la parte inferior de la estufa a la parte superior del espacio. Use cualquier material sólido, como madera contrachapada de 1/4" (6.4). Deje al menos un hueco de aire de 1/4" (6.4) entre la barrera y la parte superior del cajón calentador. Vea la etiqueta en la parte superior del cajón calentador para modelos de estufas aprobados. Una barrera sólida y un hueco de aire también se requieren cuando el cajón calentador se instala bajo el cajón de un gabinete. Vea la ilustración.

Instalación bajo una cubierta

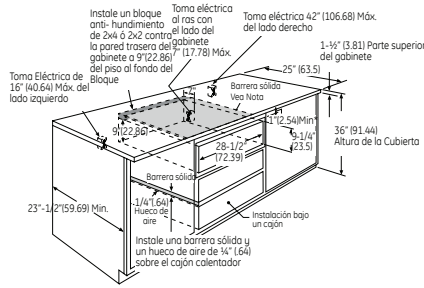

Instalación bajo un sólo horno

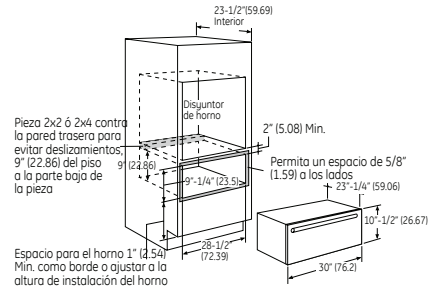

Nota: Pueden ser necesarias distancias adicionales entre espacios. Verifique que los soportes del horno encima del cajón calentador no obstruyan el interior requerido de profundidad y 9"-1/4" (23.5) de altura.

Estufas Profesionales de 48"

ZGP486LRSS / ZDP486NDPSS / ZDP486NRSS / ZDP484NGPSS

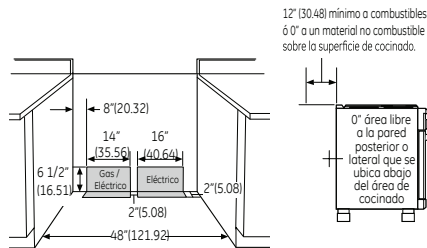
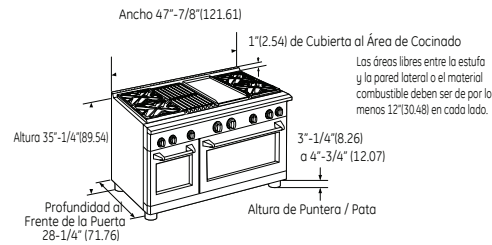

Vista Lateral con Protección contra Salpicaduras en la Parte posterior*

*APLICA A ESTUFAS PROFESIONALES DE 48", 36" Y 30".

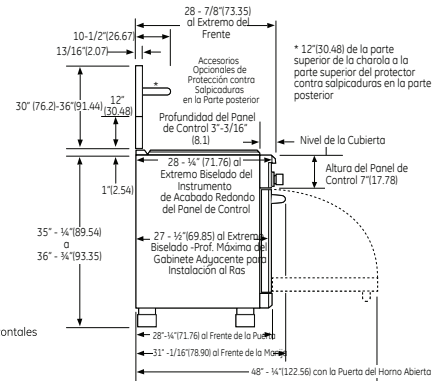

Áreas libres adicionales: Las instalaciones sin campana requieren un mínimo de 48" (121.92) para los combustibles. La instalación de campana personalizada con superficies combustibles horizontales expuestas debe contar con una característica de Auto - Encendido. Consulte las instrucciones de instalación de la campana para áreas libres específicas de la campana. La superficie de toda la pared posterior sobre la estufa, que se ubica abajo de la campana debe estar cubierta con un material no combustible como metal, azulejo de cerámica, ladrillo o piedra.

Estufas Profesionales de 36"

ZGP364LRSS / ZDP364NRSS / ZGP366LRSS / ZDP366NPSS / ZDP364NDPSS

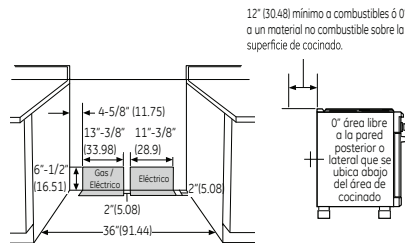
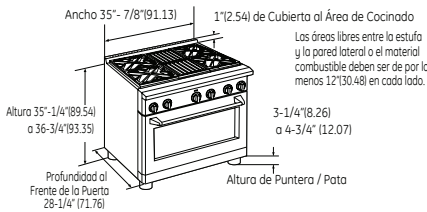

Áreas libres adicionales: Las instalaciones sin campana requieren un mínimo de 48" (121.92) para los combustibles. La instalación de campana personalizada con superficies combustibles horizontales expuestas debe contar con una característica de Auto - Encendido. Consulte las instrucciones de instalación de la campana para áreas libres específicas de la campana. La superficie de toda la pared posterior sobre la estufa, que se ubica abajo de la campana debe estar cubierta con un material no combustible como metal, azulejo de cerámica, ladrillo o piedra.

Estufas Profesionales de 30"

ZGP304LRSS/ZDP304NPSS

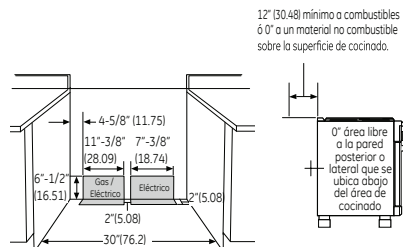
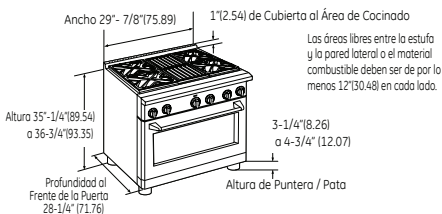

Áreas libres adicionales: Las instalaciones sin campana requieren un mínimo de 48" (121.92) para los combustibles. La instalación de campana personalizada con superficies combustibles horizontales expuestas debe contar con una característica de Auto - Encendido. Consulte las instrucciones de instalación de la campana para áreas libres específicas de la campana. La superficie de toda la pared posterior sobre la estufa, que se ubica abajo de la campana debe estar cubierta con un material no combustible como metal, azulejo de cerámica, ladrillo o piedra.

Horno con Tecnología Advantium®

ZSC2201JSS / ZSC2202JSS

Instalado solo o sobre un cajón para calentar

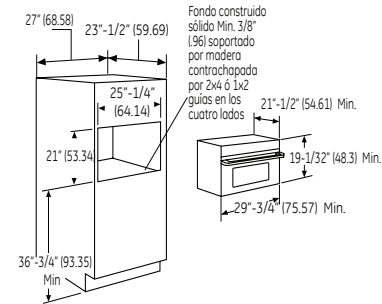

Nota: Se puede requerir espacio adicional. Asegúrese de que los soportes del horno sobre el Cajón para calentar no obstruyan el interior requerido de 23-1/2"(59.69) de profundidad y 9-1/4" (23.5) de alto. Vea las instrucciones de instalación para detalles.

Instalado sobre un sólo horno

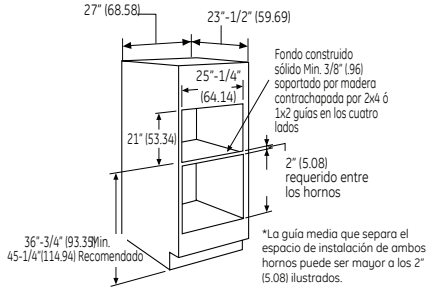

*La guía media que separa el espacio de instalación de ambos hornos puede ser mayor a los 2" (5.08) ilustrados.

Hornos de Convección Europea

ZET2SHSS / ZET2PHSS

Hornos Dobles

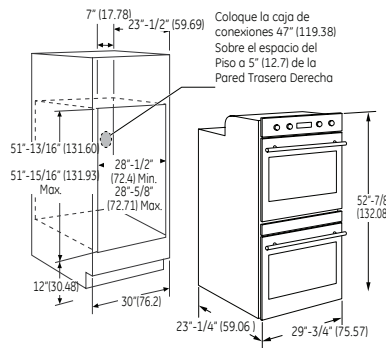

Coloque la caja de conexiones 47" (119.38) Sobre el espacio del Piso a 5" (12.7) de la Pared Trasera Derecha

Horno Sencillo

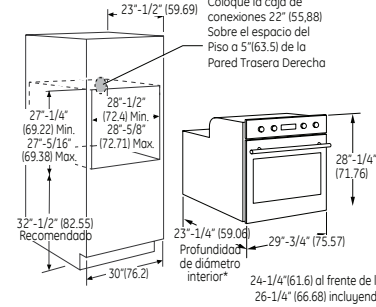

Coloque la caja de conexiones 22" (55.88) Sobre el espacio del Piso a 5" (12.7) de la Pared Trasera Derecha

Profundidad de diámetro interior* 24-1/4"(61.6) al frente de la puerta 26-1/4" (66.68) incluyendo manija

Horno de Microondas

ZEB1226SHSS

Coloque la toma eléctrica en la pared trasera Min. 19-1/2" (49.53) afuera y 22" (55.88) adentro del espacio

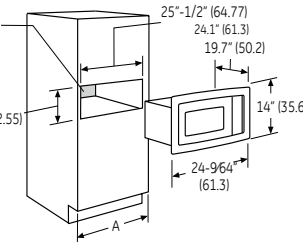

Kit* de accesorio para empotrar.

	JX2127SH	JX2130SH
A Gabinete	27" (68.58)	30" (76.2)
B Gabinete	26 5/8" (67.63)	29 3/4" (75.57)

* Se vende por separado

Cajón Microondas

ZWL1126SJSS

Este microondas de cajón puede ser instalado debajo de cualquier horno de pared eléctrico o a gas o debajo de modelos de superficies de cocción seleccionados. Para acceder a un listado de modelos, consulte el manual de uso y cuidado.

También puede ser instalado utilizando un tomacorriente eléctrico en un gabinete adyacente dentro de los áreas donde el cable de corriente provisto pueda ser alcanzado. El agujero de acceso al cable de corriente del gabinete deberá tener un diámetro mínimo de 1 1/2" y cualquier extremo filoso deberá estar desbarbado.

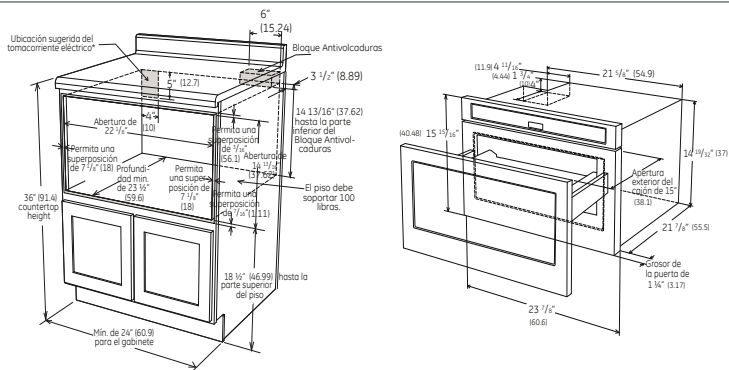

Horno French Door

ZET1FHSS

Conexión
Si el gabinete no cuenta con un armazón frontal y los lados son menores a un grosor de 3/4" (1.9 cm), coloque cuñas uniformemente sobre ambos lados para establecer el ancho de la abertura
El horno debe instalarse bien en un gabinete que se encuentre firmemente sujeto a la estructura de la casa. Si se coloca peso sobre la puerta del horno, éste puede volcarse y provocar lesiones. Nunca permita que nadie se suba, siente, pare o cuelgue de la puerta del horno. Verifique que el revestimiento de las paredes, mostradores y gabinetes ubicados alrededor del horno puedan soportar el calor (hasta 200°F [93.3°C]) generado por el horno.

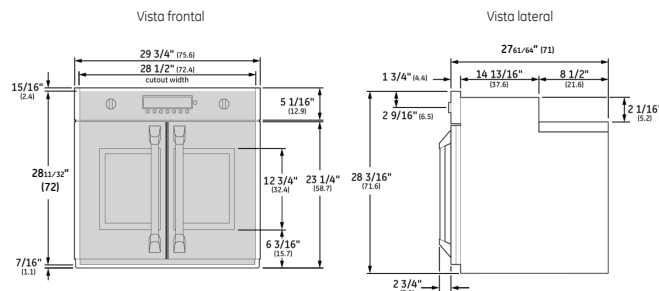

DIAGRAMAS DE EMPOTRE

Campana ZV1050SFSS

Esta campana de acero inoxidable está diseñada para instalaciones de ventilación de techo. Se puede instalar sobre cualquier estufa o parrilla Monogram de 30" (76.2) ó 36" (91.44), incluyendo los modelos Profesionales.

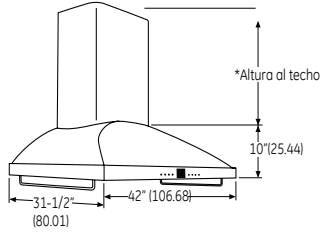

*20" (50.8) a un techo de 8 pies (243.84). Usando una cubierta de ducto incluida 32" (81.28) para techo de 9 pies (274.32). Usando el accesorio ZK1059SFSS 44" (111.76) para techo de 10 pies (304.8). Usando el accesorio ZK10510SFSS

Campana ZV850SPSS

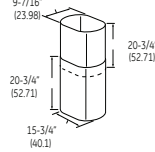
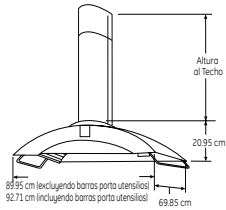

La campana de ventilación debe instalarse a un mín. de 61 cm y un máx. 76 cm de sobre la superficie de cocción. La altura de instalación de la campana, desde la superficie de cocción hasta la parte inferior de la campana, depende de la altura del cielo raso y de las limitaciones de la cubierta de conducto.

Campana ZV750SPSS

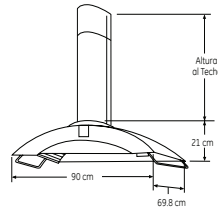

Campana ZV900LSS

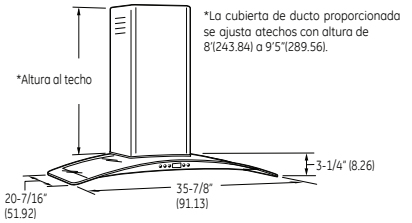

*Las Cubiertas de Ducto proporcionadas se ajustan a alturas de techo de 8' (243.84) a 9'5" (289.56). Para techos de 9'6" (289.56) a 10'5" (317.5) lórdene ZX90010.

NOTA: Mida la altura de instalación de la cubierta de cocción a la parte exterior de cristal de la campana.

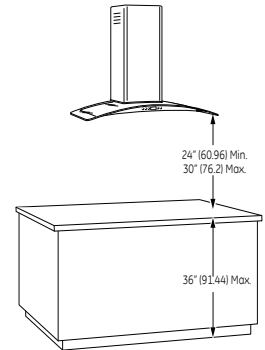
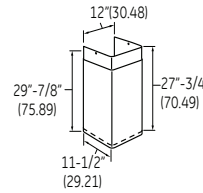
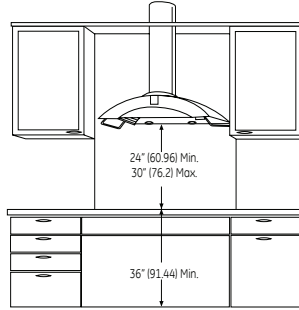
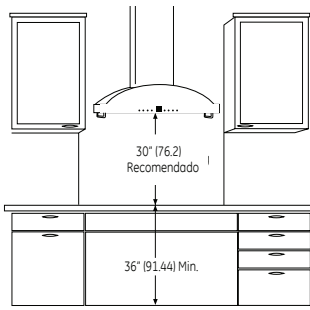

Campana ZV800SJSS

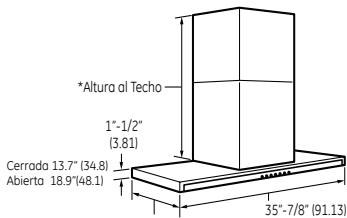

*La cubierta de ducto proporcionada se ajusta a alturas de techo de 8 pies a 10 pies

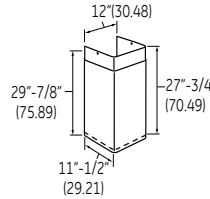

El toldo se extiende hacia el frente 5- 7/8" (14.93)

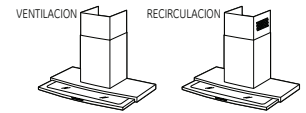
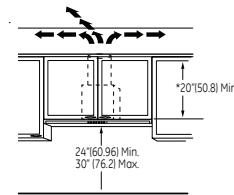

La campana se debe instalar por lo menos 24" (60.96) sobre la cubierta estándar y máximo 30" (76.2). La altura de instalación de la campana, de la cubierta de cocción a la parte inferior de la campana, depende de la altura del techo.

La altura de la campana debe ser por lo menos de 24" (60.96) sobre la cubierta estándar de 36" (91.44)*Tanto en la instalación para ventilación como en la instalación para recirculación, el gabinete debe medir por lo menos 20" (50.8) del marco inferior a la parte superior en el interior.

*El gabinete debe tener por lo menos 12" (30.48) de profundidad. La campana ocupará el espacio interior del gabinete.

Las cubiertas de ducto telescópicas se proporcionan para alcanzar alturas de techo de 8 pies (243.84) a 10 pies (304.8).
Filtros de Carbón Activado
Los repuestos de los filtros de carbón activado están disponibles con su distribuidor.

Campana ZV48RSFSS

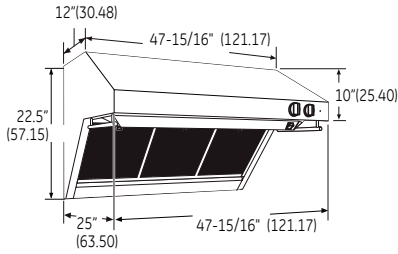

Campana ZV36RSFSS

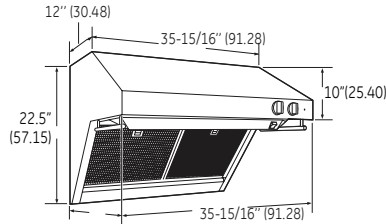

Campana ZV48TSFSS

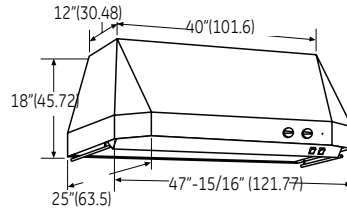

Campana ZV36TSFSS

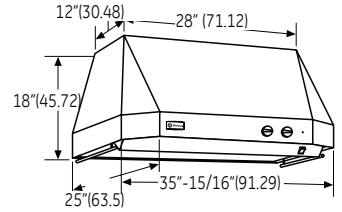

Campana ZVC48LSS

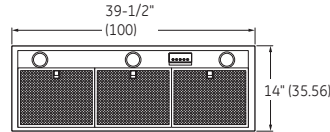
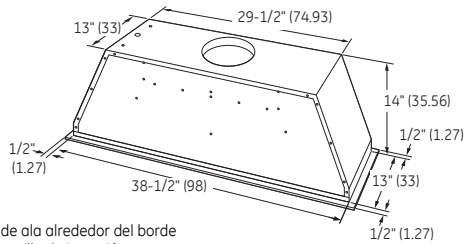

Nota: 1.27 cm de ala alrededor del borde exterior del casquillo de inserción.

Requerimientos de Altura de Instalación

- Instale estas campanas por lo menos a 30" de la cubierta de cocción o de cualquier parrilla profesional y máximo a 36".
- Estas campanas se pueden instalar a 24" mínimo sobre una estufa de gas o eléctrica empotrable.

ZV54ISHSS
ZV48TSFSS
ZV36TSFSS
ZV30TSFSS
ZVC48LSS

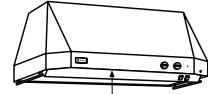

30"(76.2) Mín.
36"(91.44) Máx.

Nota: La altura de instalación exacta debe determinarse por el uso de una o más cubiertas de ducto.

Campana ZVC36LSS

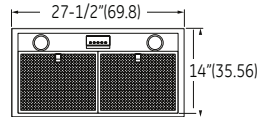
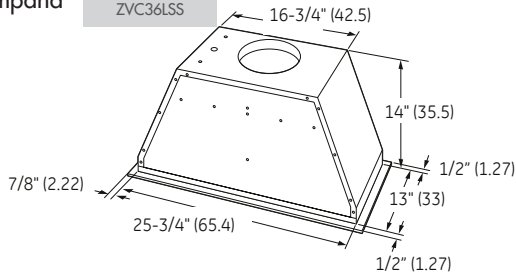

Planeación Avanzada para Campanas Extractoras Profesionales de Isla

- La campana se envía con un marco de soporte y cubierta de ducto para alturas de techo de 7'11" (241.3) hasta 8'5" (256.54).
- Los accesorios para alcanzar alturas de techo de 8'6" (259) a 10'4" (315) están disponibles. Estos accesorios incluyen marcos de soporte y cubiertas decorativas tipo telescópico.
- Los accesorios opcionales se deben ordenar con la campana y estar en el lugar antes del marco final y el terminado de la pared.
- Se suministra un modelo de instrucciones con la campana para ayudar a colocar correctamente la campana sobre la cubierta de cocción y localizar los soportes y los tornillos.
- Para una apariencia de acabado, se incluye una cubierta superior. Instale la cubierta superior cuando la parte superior de la campana sea visible.

Todo lo que necesitas saber acerca de los productos Monogram, en un solo sitio.

Accesa a información actualizada, infórmate sobre nuestros nuevos productos, obtén dimensiones, guías de instalación y tips.

Visítanos en: monogram.com.mx

servicio mabe

Nosotros lo fabricamos, nosotros sabemos cuidarlo

Instalación, reparación, pólizas, refacciones originales y garantía por 3 meses.

Línea Premium
(461) 471-7200

www.serviplus.com.mx



GOURMET EXPERIENCE CENTER

Ven y vive una experiencia gourmet inolvidable.

PRIME BLEND STORE CDMX

Palmas 100,
Lomas de Chapultepec
CDMX 11000

PRIME BLEND STORE GDL

Blvd. Puerta de Hierro
5278-7
Puerta de Hierro,
Zapopan, Jalisco 4511

PRIME BLEND STORE MTY

Av. Manuel Gómez Morán
918-1 Plaza Ellion
Del valle San Pedro
Garza García
N.L. 66220

THE PROFESSIONAL
SIDE OF LUXURY

Conoce más en monogram.com.mx

